

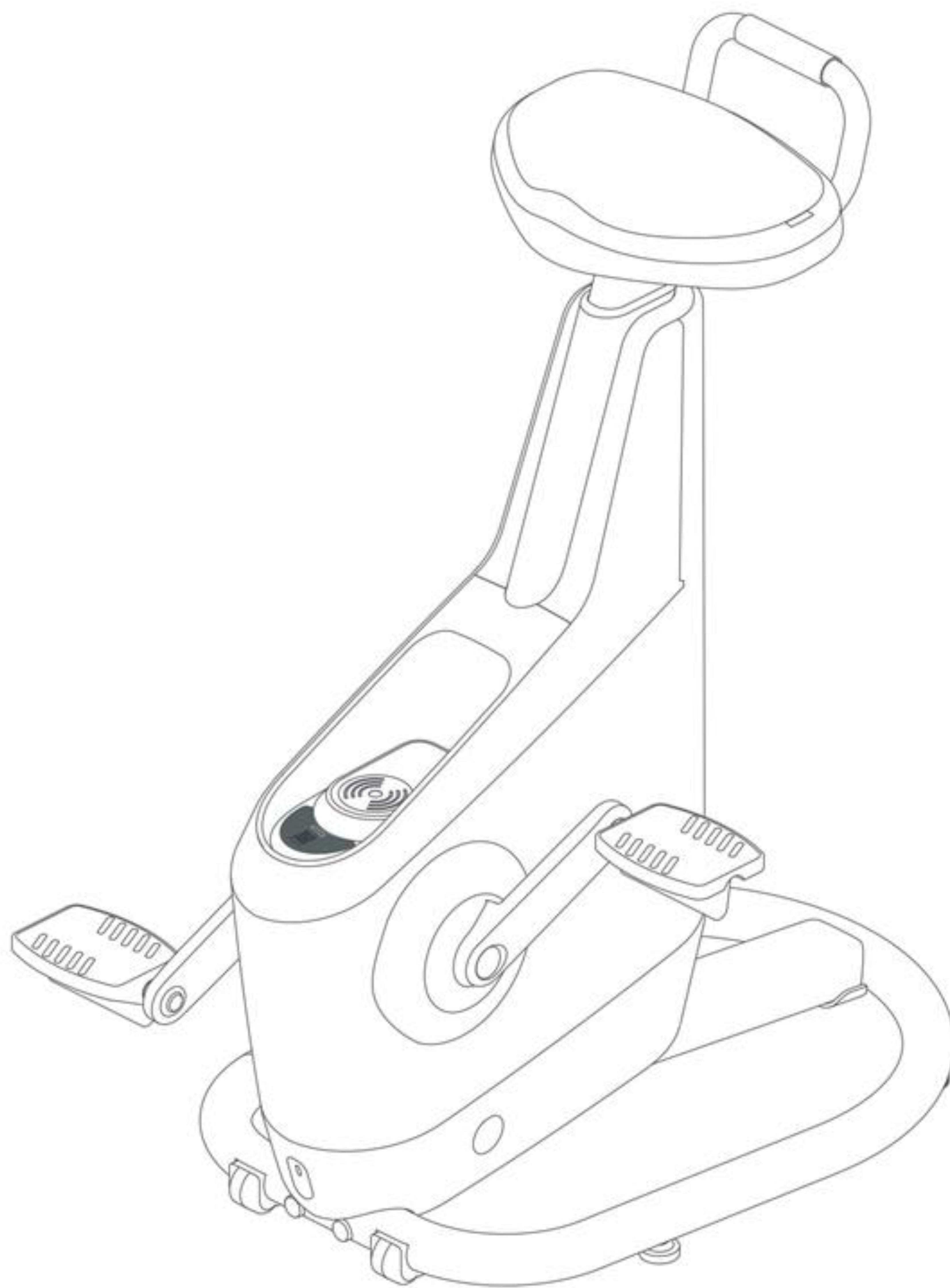

Life's Short. Live longer.



LifeSpan Ampera 桌下健騎機

使用者手冊



恭喜您購買 LifeSpan Ampera 桌下健騎機！

LifeSpan 產品秉持對品質與客戶滿意度的承諾，提供完善的保固服務以及反應迅速的客戶服務團隊，確保您在需要協助時能立即獲得支援。我們致力於追求卓越與創新，因此獲得獨立評測機構、業界專家及我們尊貴客戶的多次獎項與持續讚譽。

LifeSpan 擁有完善的保固服務及專責的客戶服務部門，是您在各方面需求上最可靠的夥伴。我們對品質與創新的堅持，持續獲得獨立評論員、業界權威以及廣大客戶的肯定。

感謝您選擇 **LifeSpan**，在這裡，品質、卓越服務與創新相互結合，為您提供最佳的使用體驗。

歡迎

安全至上.....4

重要安全指示

警告

組裝您的 Ampera 桌下健騎機.....5

產品示意圖

工具組

組裝說明

關於您的 Ampera 桌下健騎機.....11

Ampera 桌下健騎機功能與規格

無線充電

USB 快充埠

充電對阻力的影響

電力產生

座椅高度調整

Ampera 桌下健騎機應用程式.....14

App 操作說明

移動.....18

維護與保養.....19

產品維護

產品保固

安全至上

重要安全指示

- 使用本產品前，請詳閱所有說明。
- 若產品已損壞或部分浸入水中，請勿使用。
- 請使用溫和清潔劑與微濕的布擦拭清潔，切勿使用溶劑。清潔無線充電板及 Type C 充電埠周圍時，請使用乾布擦拭，以避免液體滲入。
- 兒童不得玩耍本產品，且必須在成人監督下進行清潔或維護。
- 使用本產品時，請務必讓雙手遠離所有活動部件。
- 請將本產品放置於穩固平坦的表面上。請勿於厚重絨毛地毯上使用本產品，以免造成地毯損壞。
- 本產品具備藍牙功能，即使關閉藍牙仍可使用。
- 本產品內含可充電鋰電池。電池更換作業必須由專業人員執行。廢棄本產品前，務必先取出電池。
- 建議於環境溫度 10~43°C(50~110°F)下使用本產品，使用者體重上限為 150公斤(330磅)。
- 本產品為辦公室健身器材，藉由踩踏產生動力，不適用於高強度自行車運動或騎乘。正常騎行速度為每小時10~30公里(6.2~18.6 英里)。

警告 - 為降低灼傷、火災、觸電或人員傷害之風險：

- 本產品可供 14 歲以上的兒童，以及身體、感官或心智能力較弱者，或缺乏使用經驗與知識者使用，但必須在有人監督或指導下，確保他們瞭解產品的正確使用方式與潛在危險。
- 請僅依照本手冊說明，將產品用於其預期用途，切勿使用未經建議的配件。
- 請勿在通風口受阻的情況下操作本產品。請隨時保持通風口暢通，避免棉絮、毛髮或其他異物阻塞。
- 請勿讓任何物品掉入或插入產品的開口中。若有物品掉入產品內部，請小心取出，或洽詢客戶服務中心。
- 請勿於戶外、高濕度或極端溫度環境下使用本產品。
- 請勿在有氣溶膠（噴霧）或供氧設備的場所使用本產品。

注意：有火災和灼傷風險。請勿開啟、擠壓或將產品加熱至超過其規格上限的溫度。

請保存此說明書

產品零件圖

項目#	零件說明
①	主體
②	底座
③	座墊
④	後方扶手
⑤	右踏板
⑥	左踏板

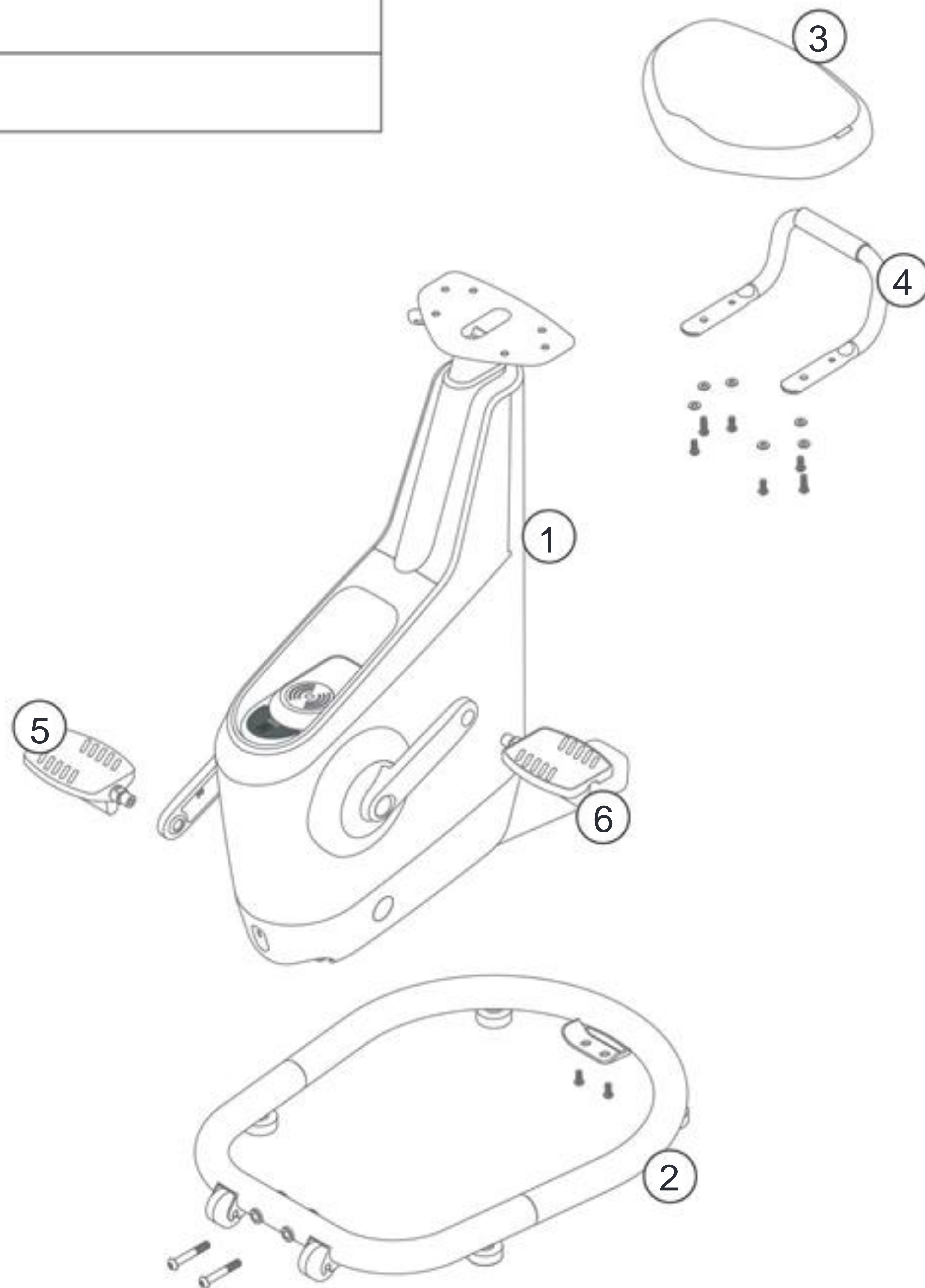

拆開工具包

項目#	數量	零件說明	
⑦	1	開口扳手	
⑧	1	內六角扳手	
⑨	2	M8x55L 螺絲	
⑩	2	M8x20L 螺絲	

組裝您的 Ampera 桌下健騎機

組裝指示:

1. 移除紙箱 (A) 的頂部。

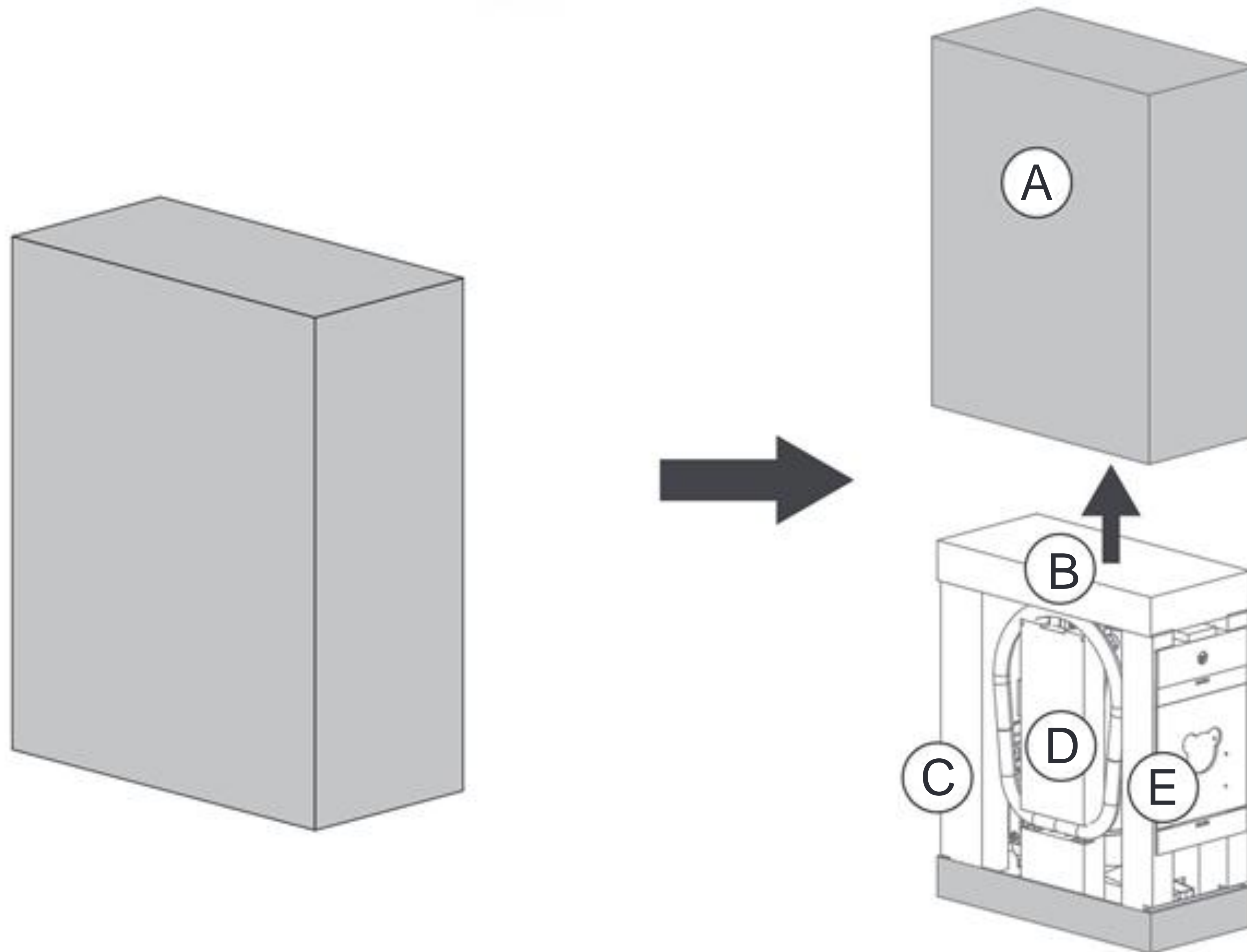

2. 將紙板托盤 (B)、(C)、(D)、(E) 放回 (A) 紙箱內，以支撐紙箱，方便後續組裝。您稍後組裝時會需要用到這個紙箱。

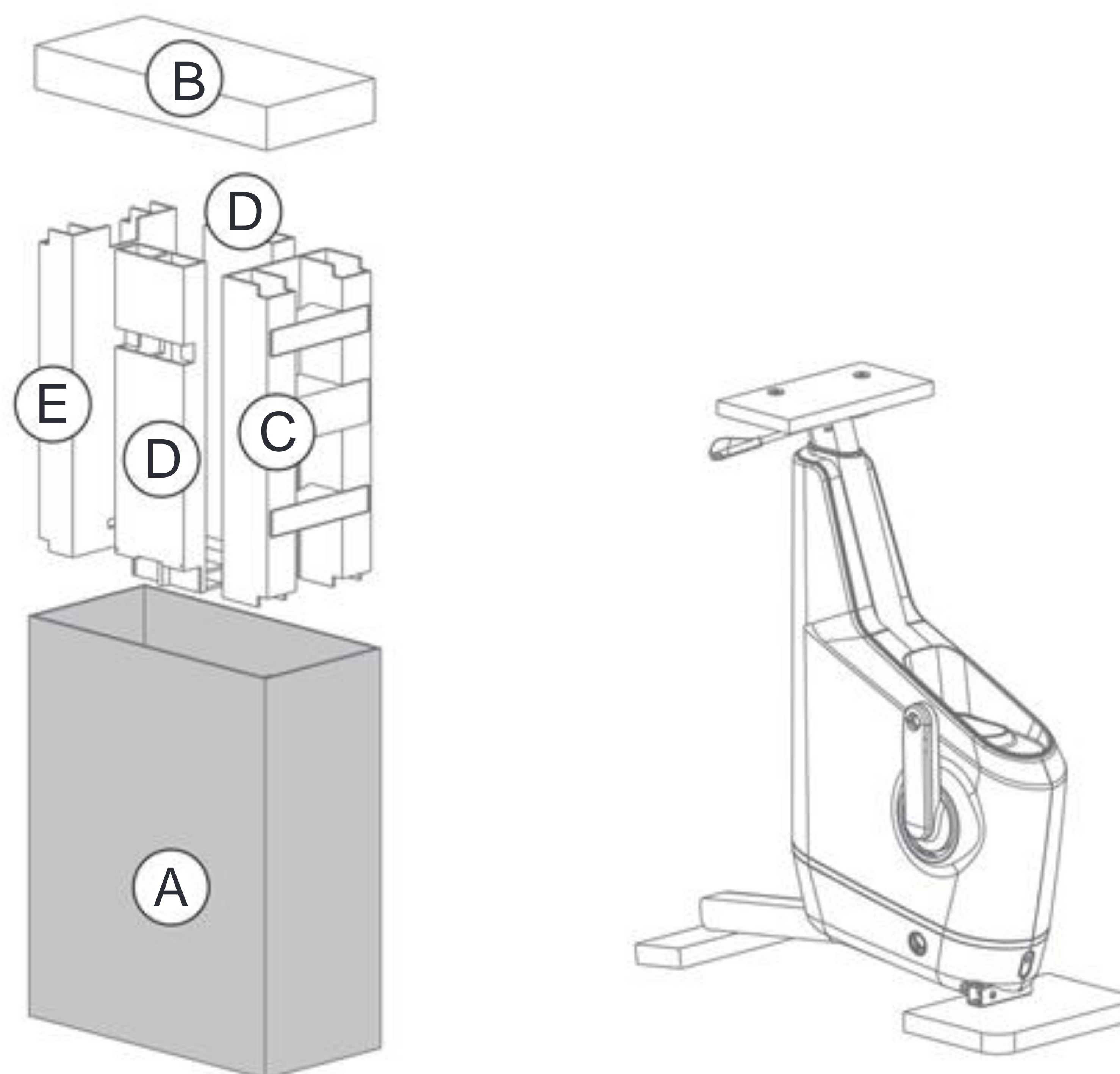

組裝您的 Ampera 桌下健騎機

3. 小心地將健騎機平穩地放置在紙箱 (A) 的頂部。

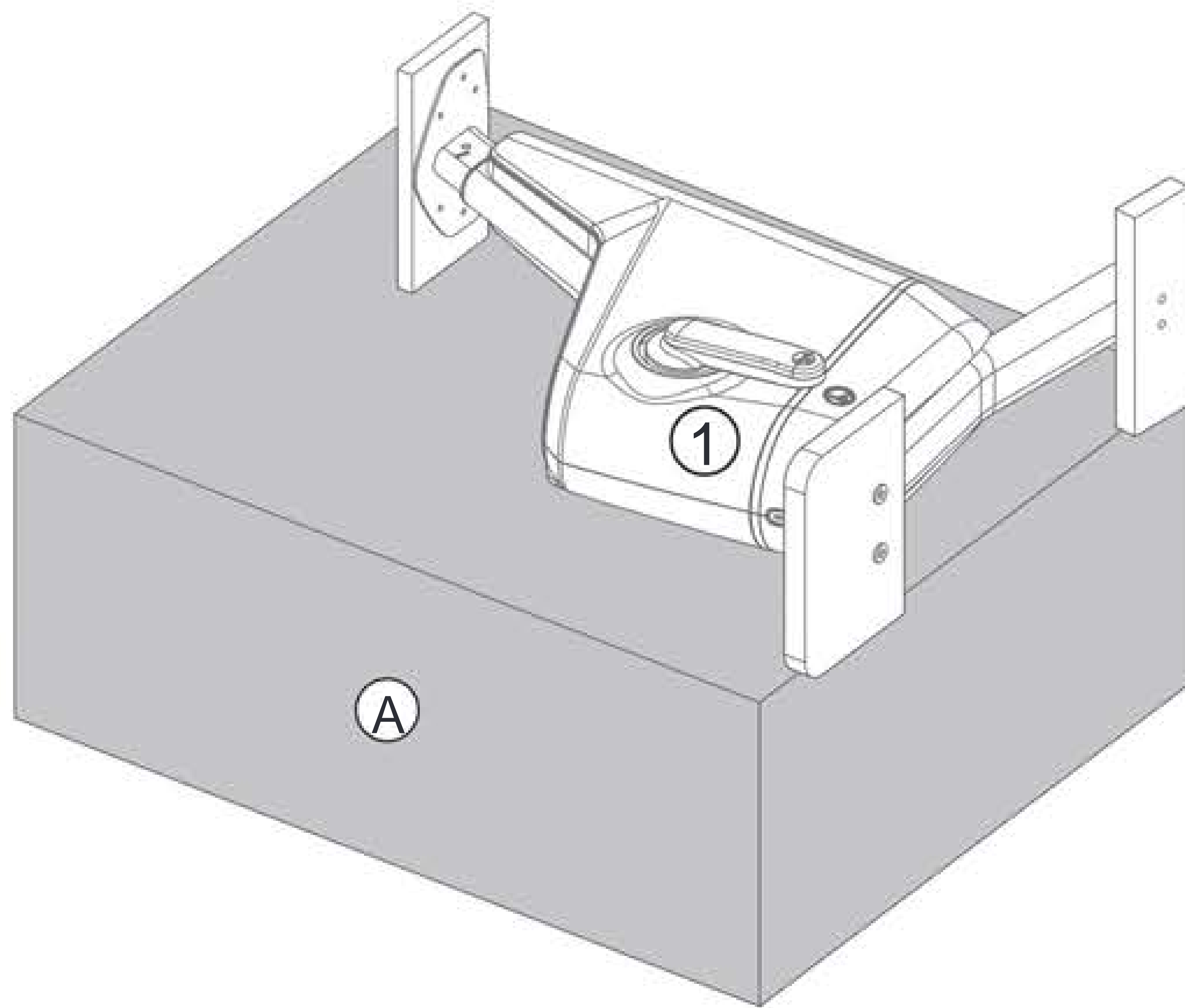

4. 使用 (8) 內六角扳手移除木板 (F)。

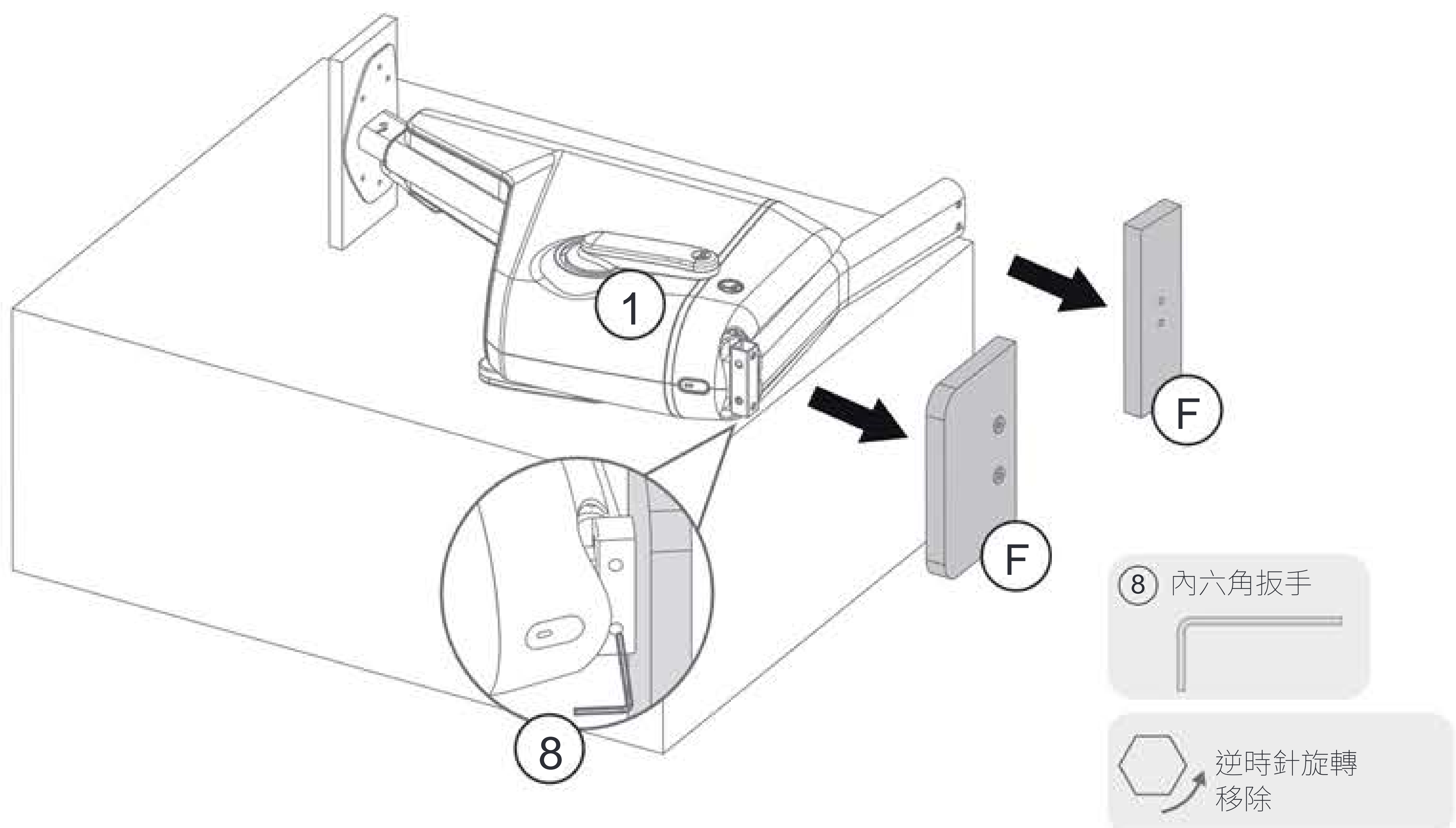

組裝您的 Ampera 桌下健騎機

5. 將底座②與主體①組裝起來。請使用⑧內六角扳手，將移動輪那端鎖上 2 顆 M8*55L 螺絲⑨，另一端則鎖上 2 顆 M8*20L 螺絲⑩。

注意：

鎖定前後端的螺絲長度不同，務必使用正確的螺絲。

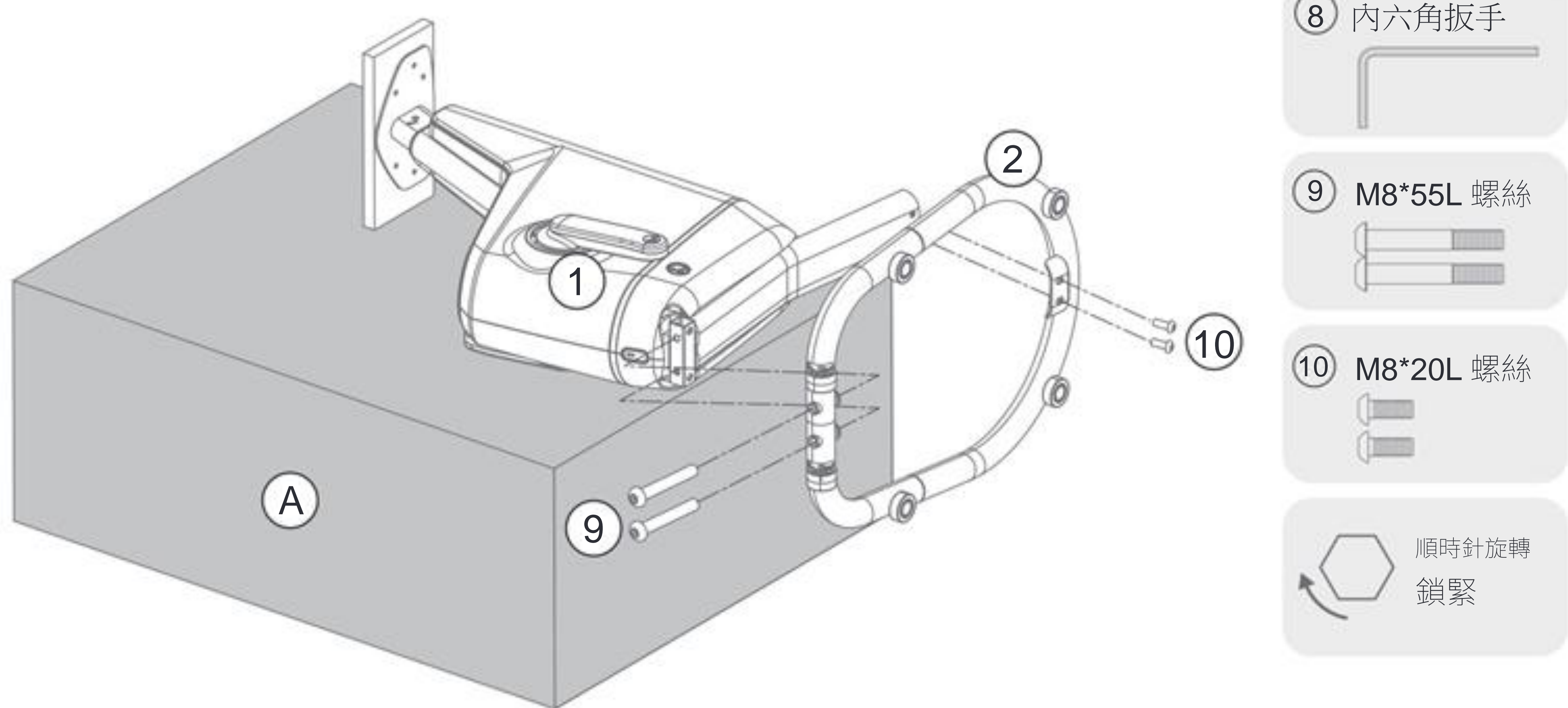

6. 小心且平穩地將健騎機放置於地面，並使用⑧內六角扳手移除木板⑧。

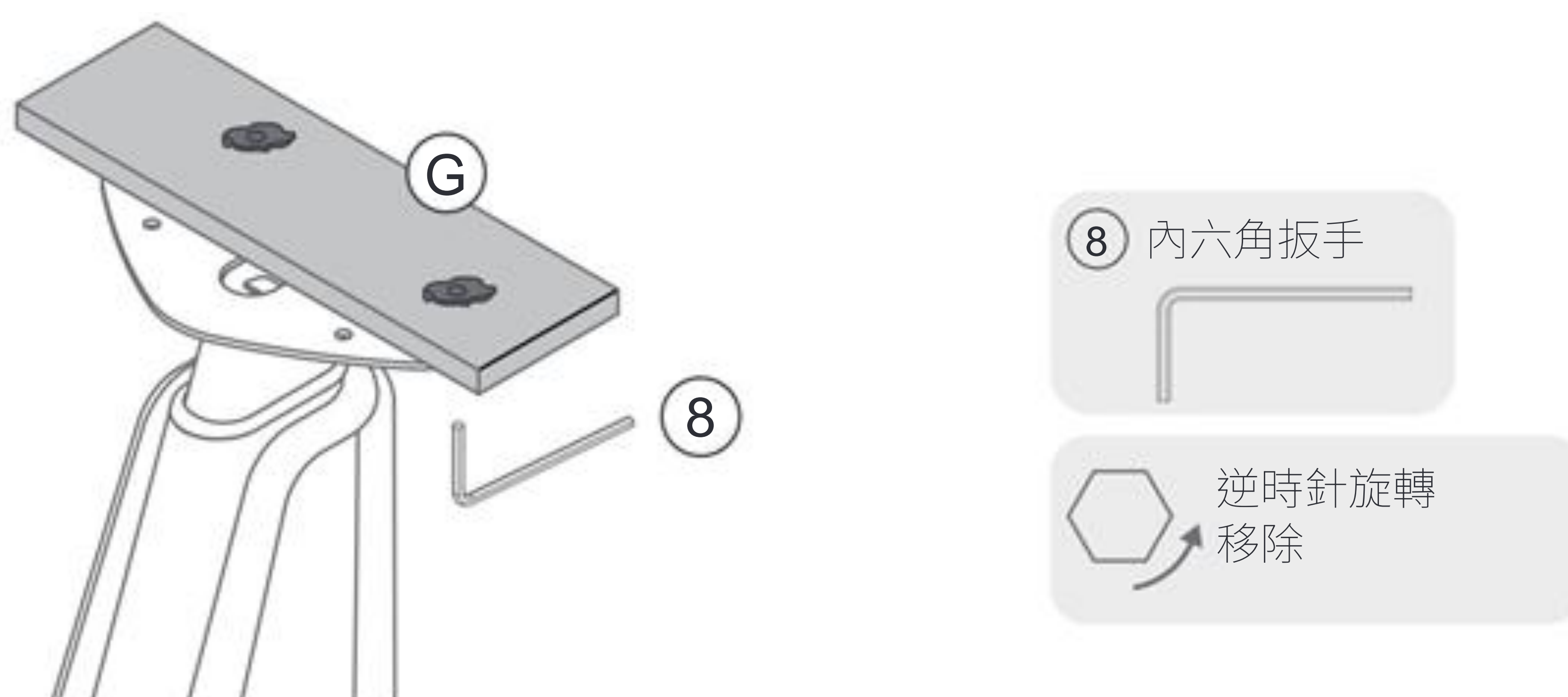

注意：請小心地將健騎機放置於地面。

組裝您的 Ampera 桌下健騎機

7. 請使用開口扳手 (7) 拆卸螺絲與墊圈 (11)，並使用內六角扳手 (8) 拆卸螺絲與墊圈 (12)。請將拆下的螺絲與墊圈妥善保存，以便後續組裝使用。

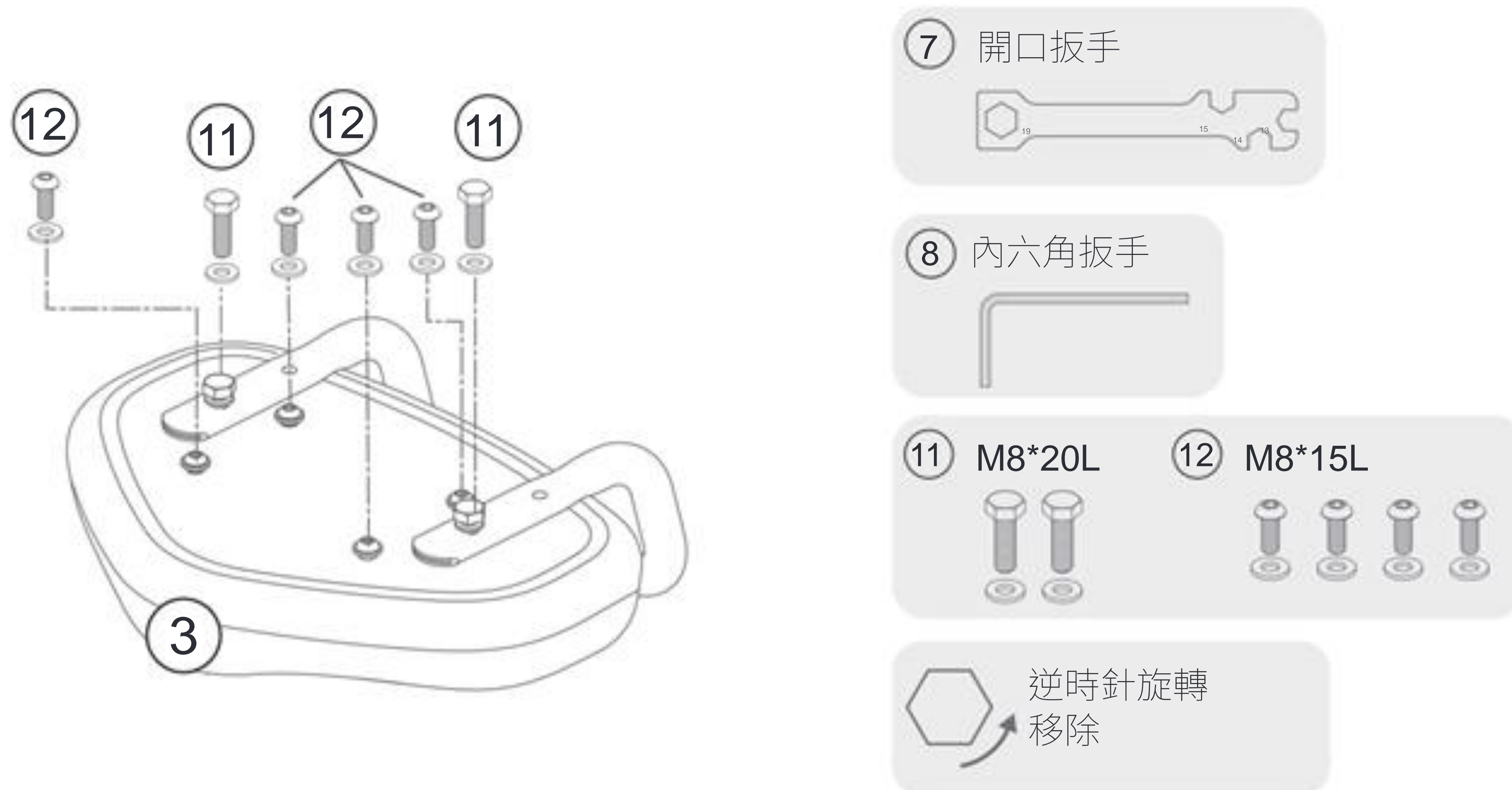

8. 使用 (8) 內六角扳手鎖緊4個附帶墊圈 (12) 的M8*15L螺絲。僅於四顆螺絲全部就位後再行鎖緊。

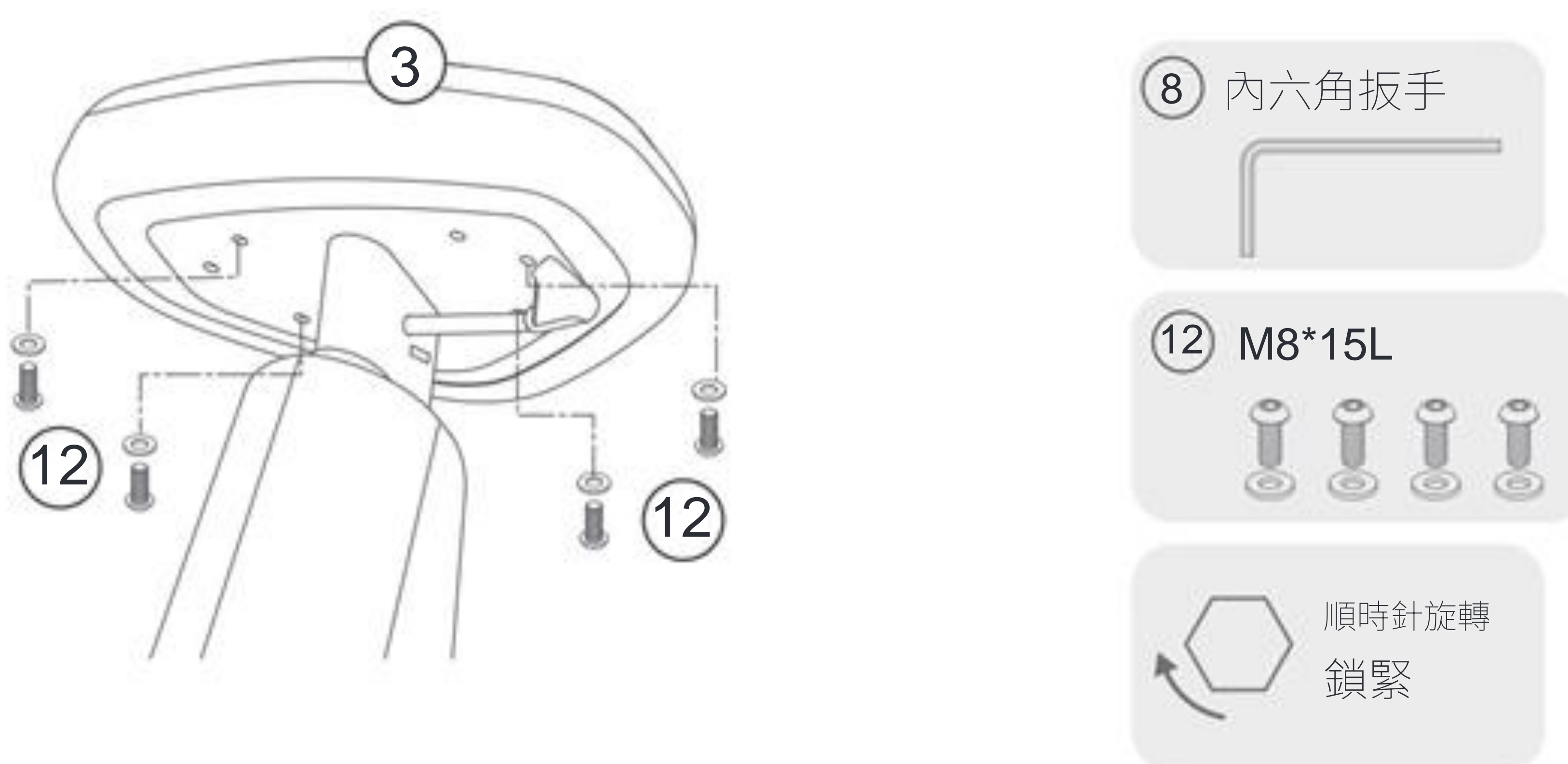

組裝您的 Ampera 桌下健騎機

9. 使用開口扳手 (7) 鎖緊2個附帶墊圈 (11) 的M8*20L螺絲。

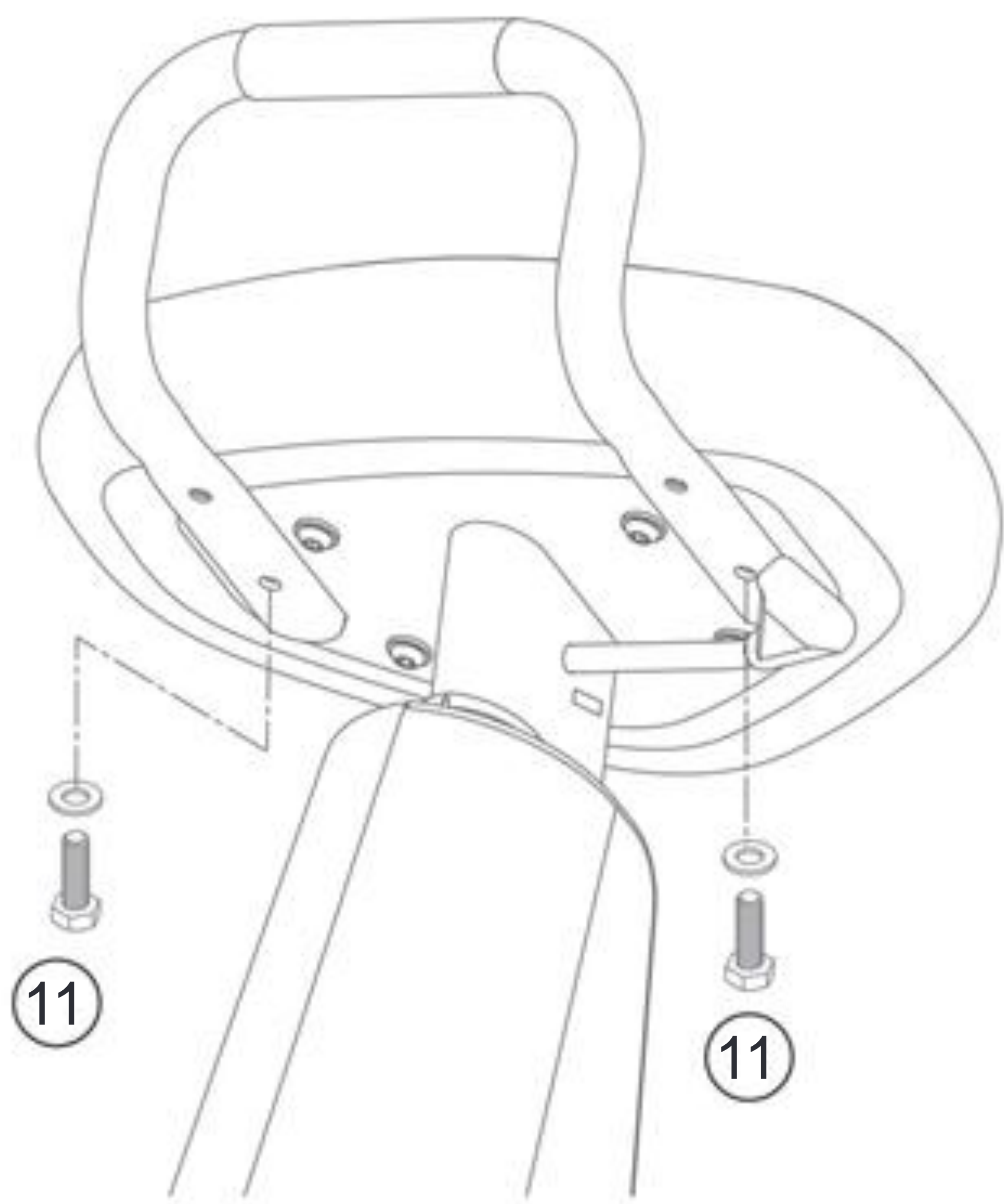

(7) 開口扳手

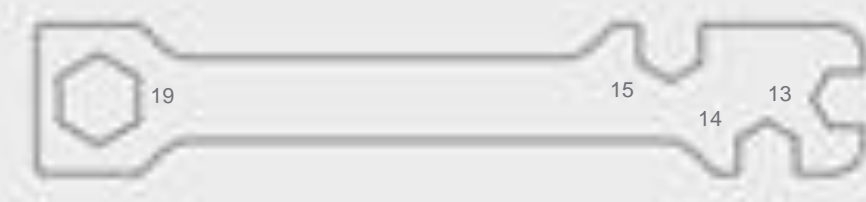

(11) M8*20L



順時針旋轉
鎖緊



10. 首先，請辨識左踏板和右踏板。左踏板(6) 標示為 L，以逆時針方向安裝至左曲柄，而右腳板(5) 標示R，以順時針方向安裝至右曲柄。使用開口扳手(7) 鎖緊左踏板和右踏板。

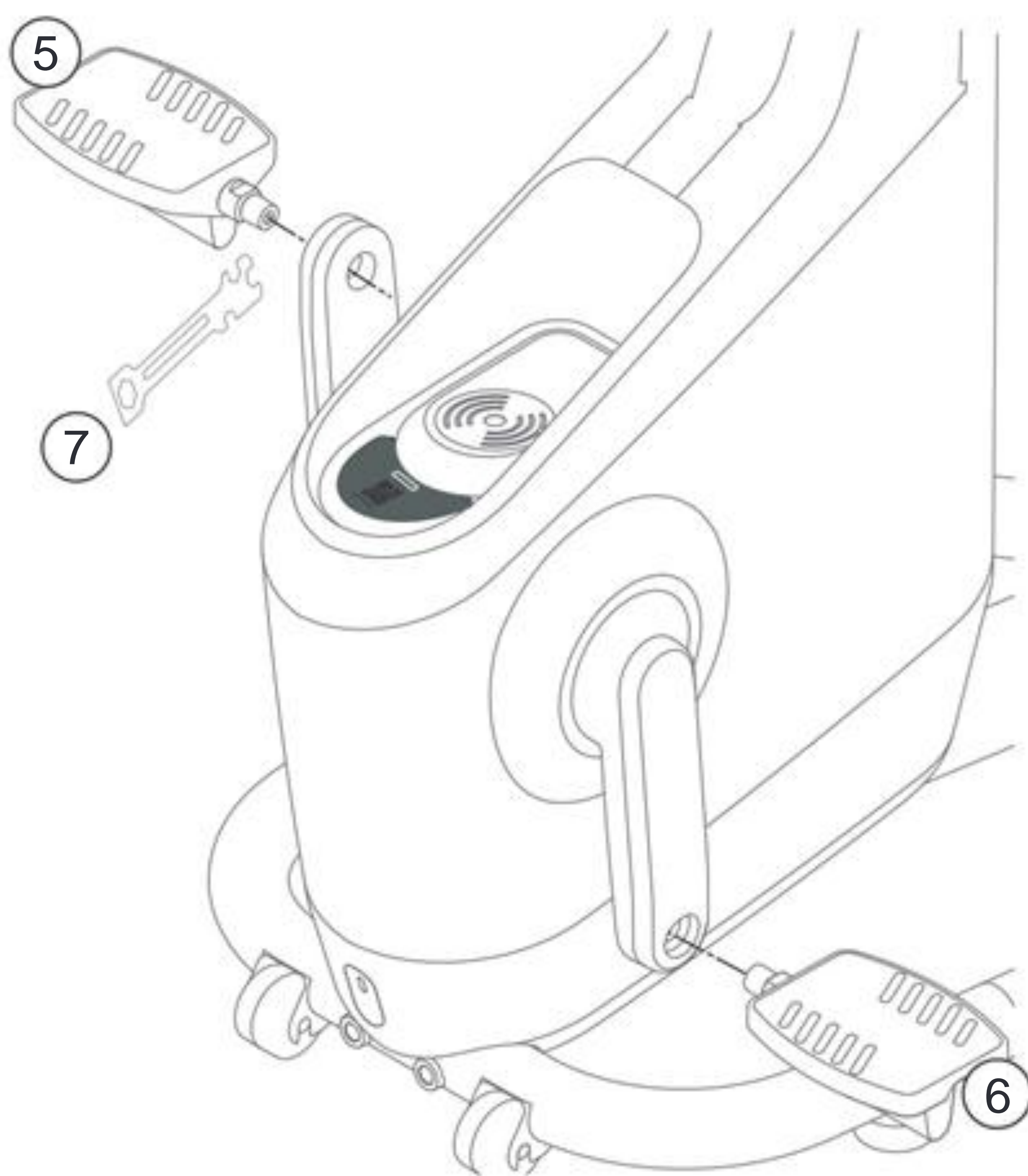

(7) 開口扳手

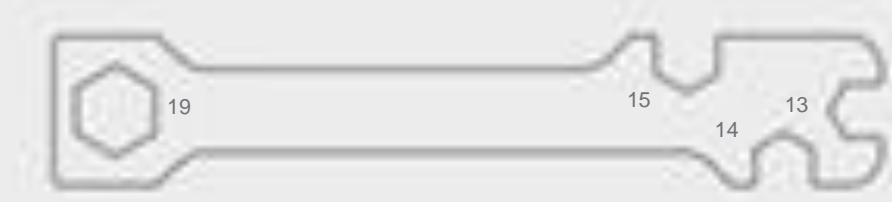

(L) 逆時針方向
鎖緊



(R) 順時針方向 鎖
緊

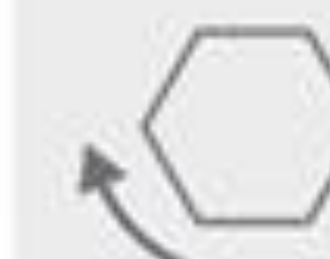

Ampera 桌下健騎機功能與規格：

電源	踩踏式供電系統
電池	僅供藍牙模組使用
USB 連接埠	Type-C * 1
USB 延長線	L 型 Type-C 公/母轉接頭 * 180 公分(71 英吋)
防暴衝設計	四段阻力調整 (L1~L4)
無線充電功率	15 瓦特
座椅高度	氣壓手動調整 80 公分~100 公分 (±2 公分)/ 32 吋~39 吋 (±0.8 吋)
發電指示燈	環狀 LED 指示燈 *2
移動滾輪	前置滾輪 *2
噪音值	低於 58dB，30 公里/小時(18.6 MPH) ，於安靜的室內環境
輸出功率	最大 65 瓦特

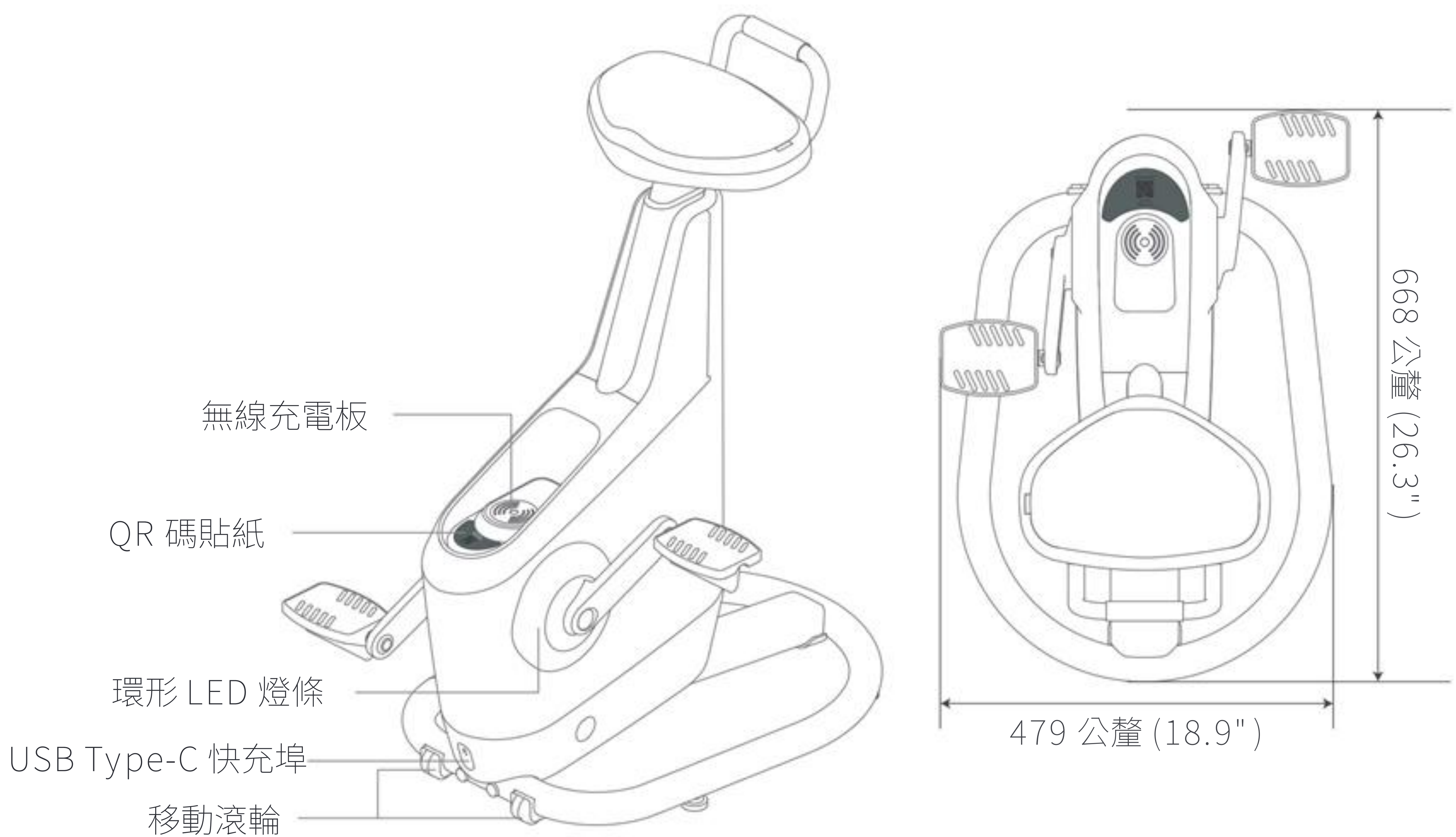

關於您的 Ampera 桌下健騎機

無線充電：

若需無線充電手機，請將手機背面平放於無線充電板上。為獲得更佳充電效率，請將手機中間區域對準圓形無線充電板，並移除保護殼、皮套或配件，然後開始踩踏桌下健騎車。此時，手機上會顯示充電提示，表示已開始充電。

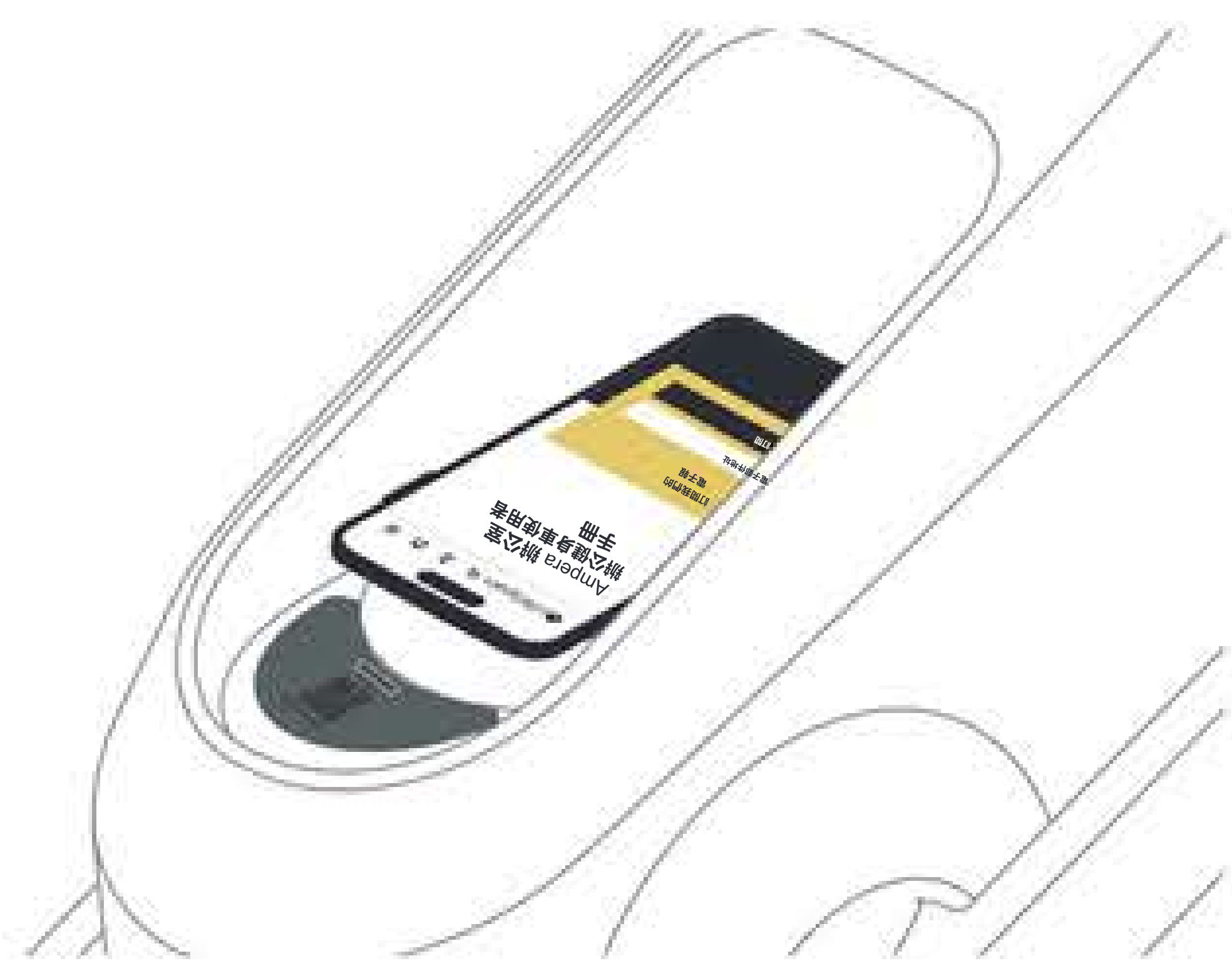

USB 快充埠：

您可以使用雙頭 USB type-c 線直接連接桌下健騎機的 USB type-c 埠與手機進行充電，或使用本產品隨附的一端為 L 型的 USB type-c 延長線，一端連接桌下健騎機的 USB type-c 埠，另一端連接您的手機充電線，再將手機充電線的另一端連接至手機進行充電。本產品所附的延長線較長，讓您在將桌下健騎機與書桌一起使用時，能夠將延長線拉至書桌旁。請注意，您必須踩踏才能啟動充電功能。

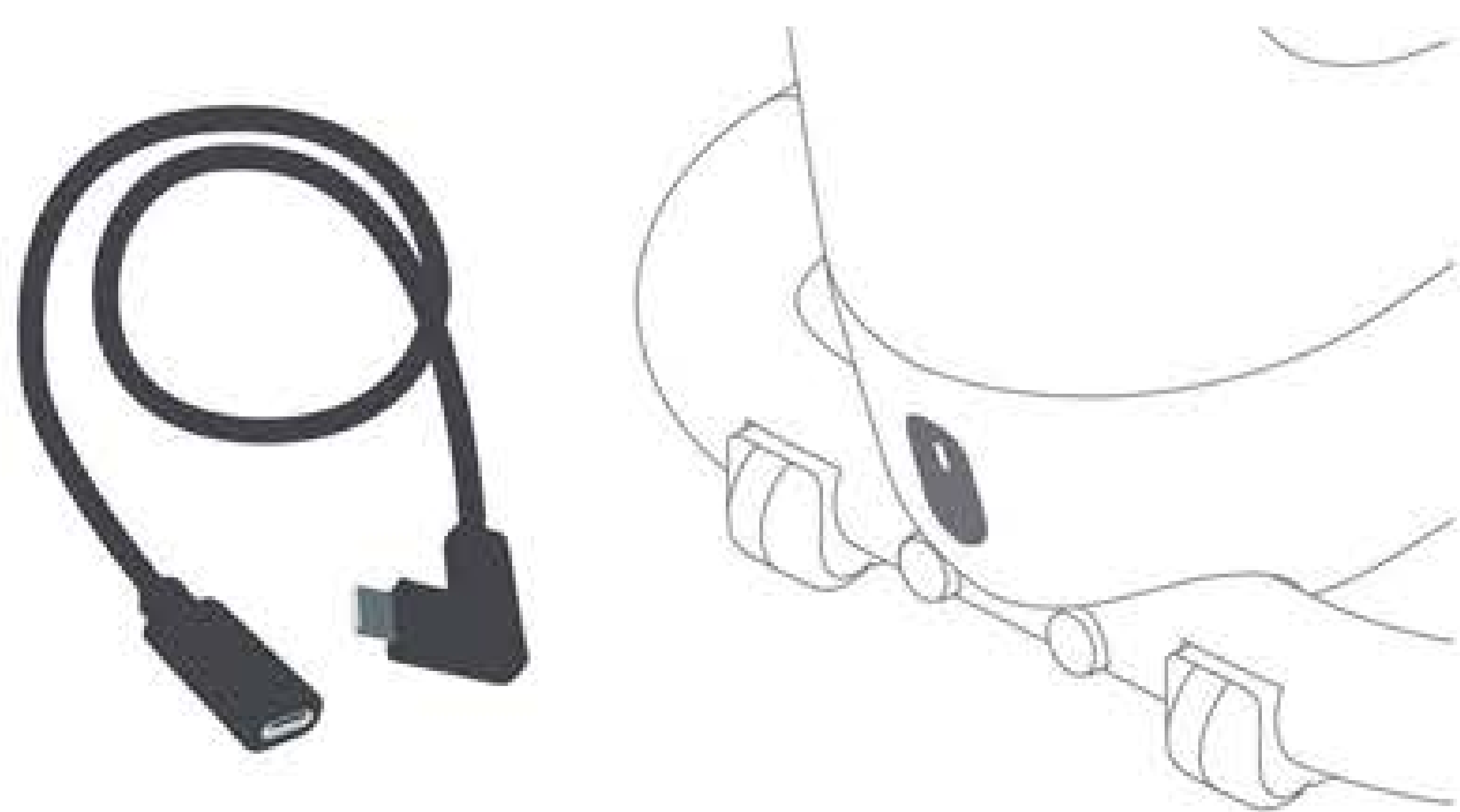

充電對阻力的影響：

當連接需要充電的電子設備時，踩踏的阻力會增加。這是正常現象。由於能量守恆定律，為電子設備充電所需的電能必須由您踩踏產生的動能轉換而來。

電力產生

1. 當踩踏 Ampera 桌下健騎機時，LED 燈會以預設的靛藍色穩定閃爍，表示踩踏發電功能已啟動。
2. Ampera 桌下健騎機配備 15W 無線充電板，專為具備無線充電功能的手機設計。要開始充電，只需將您的手機平放在無線充電板上，並開始踩踏。
3. 桌下健騎機機殼下方設有 USB-C 埠，請插入隨附的延長線，以便快速為電子設備充電。當騎乘速度超過每分鐘 30 轉 (rpm) 時，即可啟動充電。在速度超過 60 rpm 時，可提供最高 65W 的電力輸出。
4. 當騎乘速度達到 40 rpm 或以上時，USB-C 埠可提供 Power Delivery (快充)。騎乘 30 分鐘後，iPhone 12 可從 0% 充電至 60%。
5. 當停止踩踏或踩踏速度低於 30 rpm 時，將停止供電。

座椅高度調整

- 調整座椅高度時，請向上拉動控制桿以升高座椅。若要降低座椅，同樣向上拉動控制桿。
- 要降低座椅高度，可利用自身體重或雙手按壓座椅至所需高度，然後放開控制桿。請勿向下推控制桿，以避免故障或損壞。

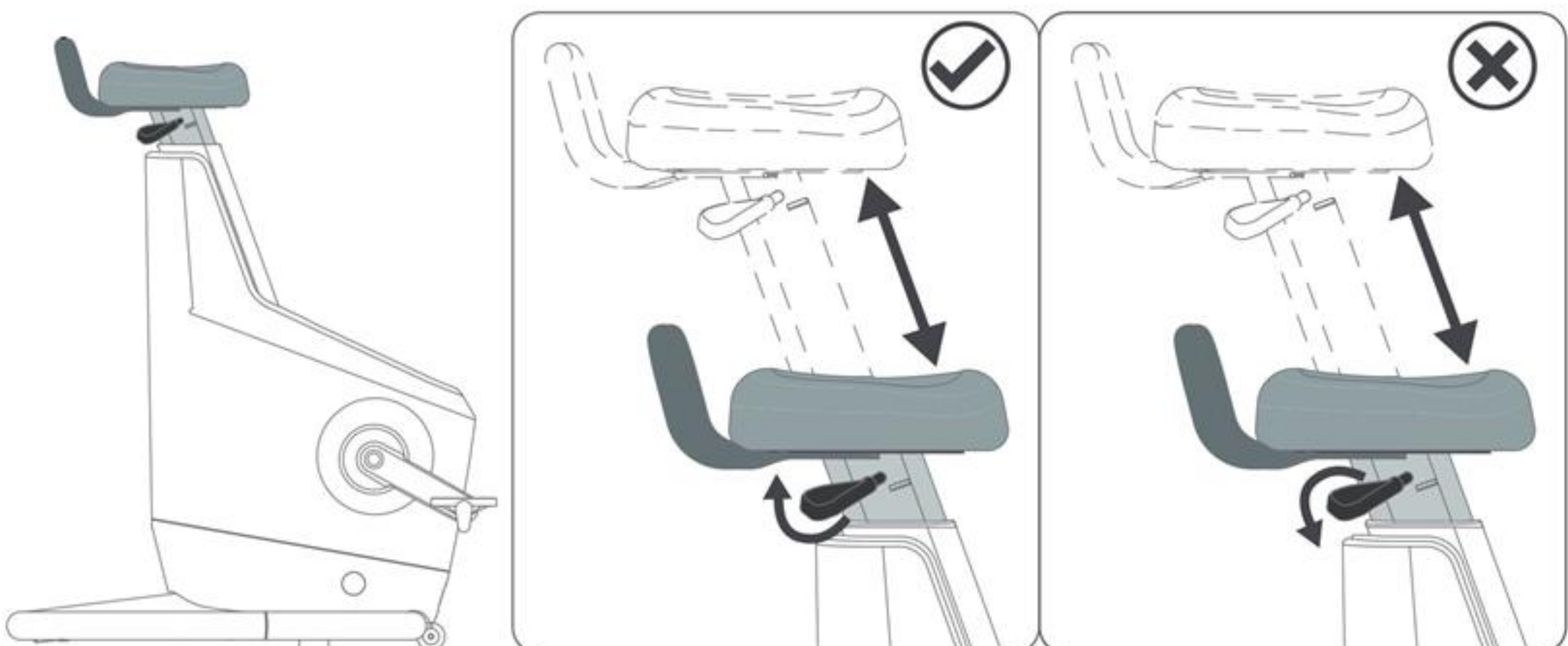

Ampera 桌下健騎機應用程式

應用程式下載與註冊

1. 下載應用程式

請掃描無線充電板前方的 QR 碼貼紙，或從網站 <https://lifespan.com.tw/app/> 下載應用程式，並安裝。



2. 啟動與登入／註冊



點擊圖示以啟動應用程式



有三種登入帳號選項，分別為 Facebook、Google 及 Apple ID。請在點擊登入前勾選隱私條款。若此帳號尚未註冊，登入後將進入個人資訊登入頁面。

輸入資料並註冊後，將進入應用程式畫面。若此帳號已註冊，則直接登入應用程式畫面。

3. 藍牙連線



請搜尋設備，並從搜尋結果列表中選擇與本桌下健騎車 QR Code 貼紙上藍牙序號相同的設備，例如 AOBC3G-00000，以便進行連線與通訊。

4. App 畫面說明



(圖1)

AOBC3G-00000：已連線的藍牙序號。

☰：進入個人資訊及語言設定。

阻力：踩踏阻力分為 1 至 4 段 ⊕⊖：調整踩踏阻力。

變更燈光顏色：(圖 2)

結束與同步：(圖 3)

指南：App 使用說明。

卡路里：設定的目標值，若當日未設定活動值，則顯示「-」。

🔋：踩踏運動累積消耗的卡路里。

功率(watt)：踩踏發電累積值。

踏頻：踩踏速度。

🚲：踩踏時顯示數據。(圖1)

📅：檢視今日記錄的歷史數據。(圖4)

Ampera 桌下健騎機應用程式

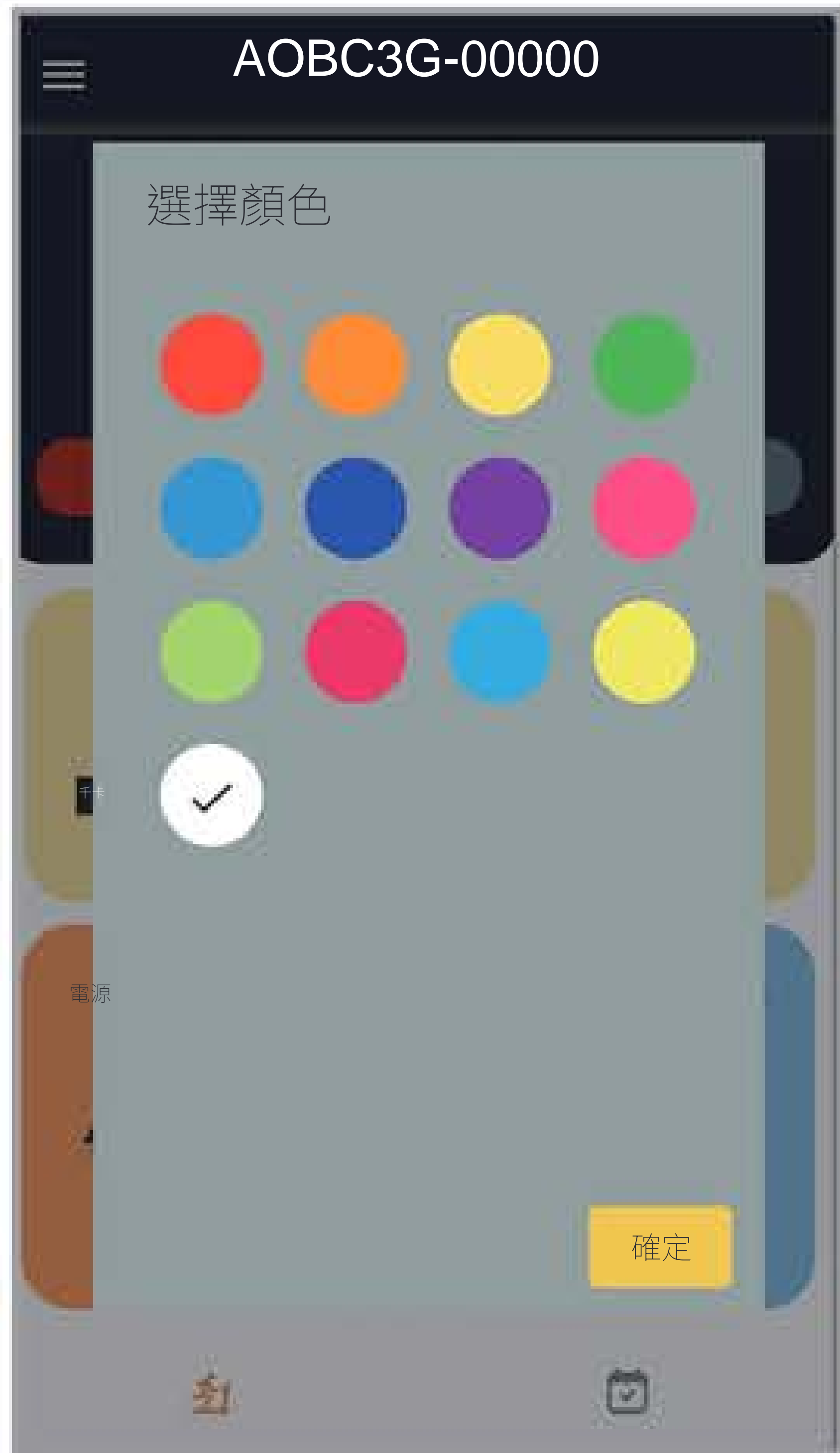

(圖2)

使用者可靈活調整圓形LED燈的顏色，此燈為發電指示燈。預設為靛藍色，使用者可依個人偏好自訂顏色。



(圖3)

當使用者停止踩踏時，您的記錄摘要資料會自動與歷史資料同步。



(圖4)

今日累積的記錄數據包括步數、距離、消耗卡路里、發電量、平均心率、最高心率及運動時長。若您今日同時使用我們的其他運動器材，這些器材所產生的數據也會一併累積，包括步數、距離、消耗卡路里及運動時長。

移動

Ampera 桌下健騎機的移動輪設計於健騎機前方。如需短距離移動，建議站在健騎機後方或側面，握住後方把手，將健騎機後端抬起約 5 公分(2 英吋) 離地後滑動。如需長距離移動，建議站在健騎機前方，握住後方把手，將其向上並朝身體方向拉至傾斜狀態，然後拉動並滑行。請注意勿讓塑膠外殼接觸地面。

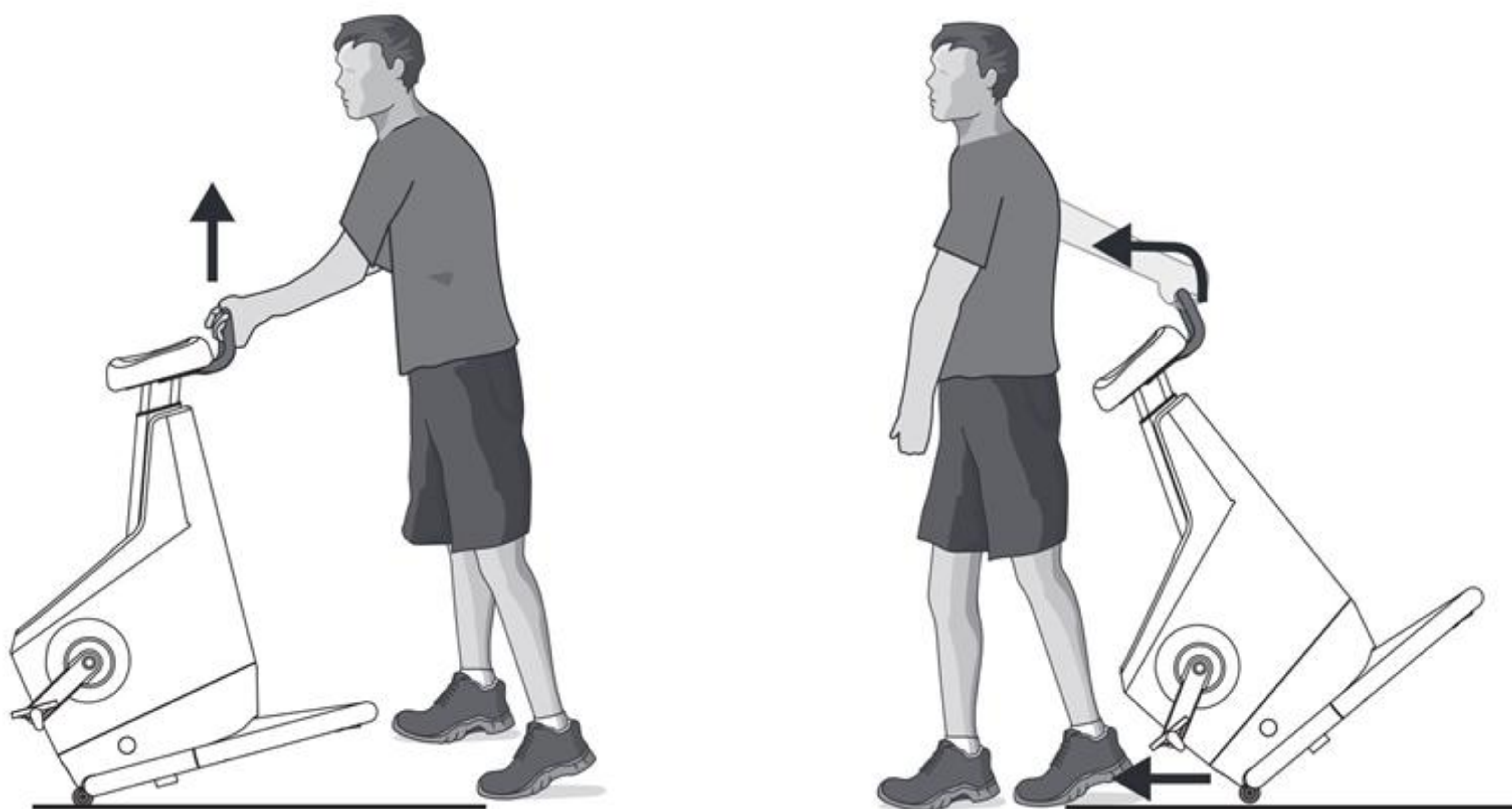

在搬運或運送桌下健騎機時，請保持其直立，切勿平放。

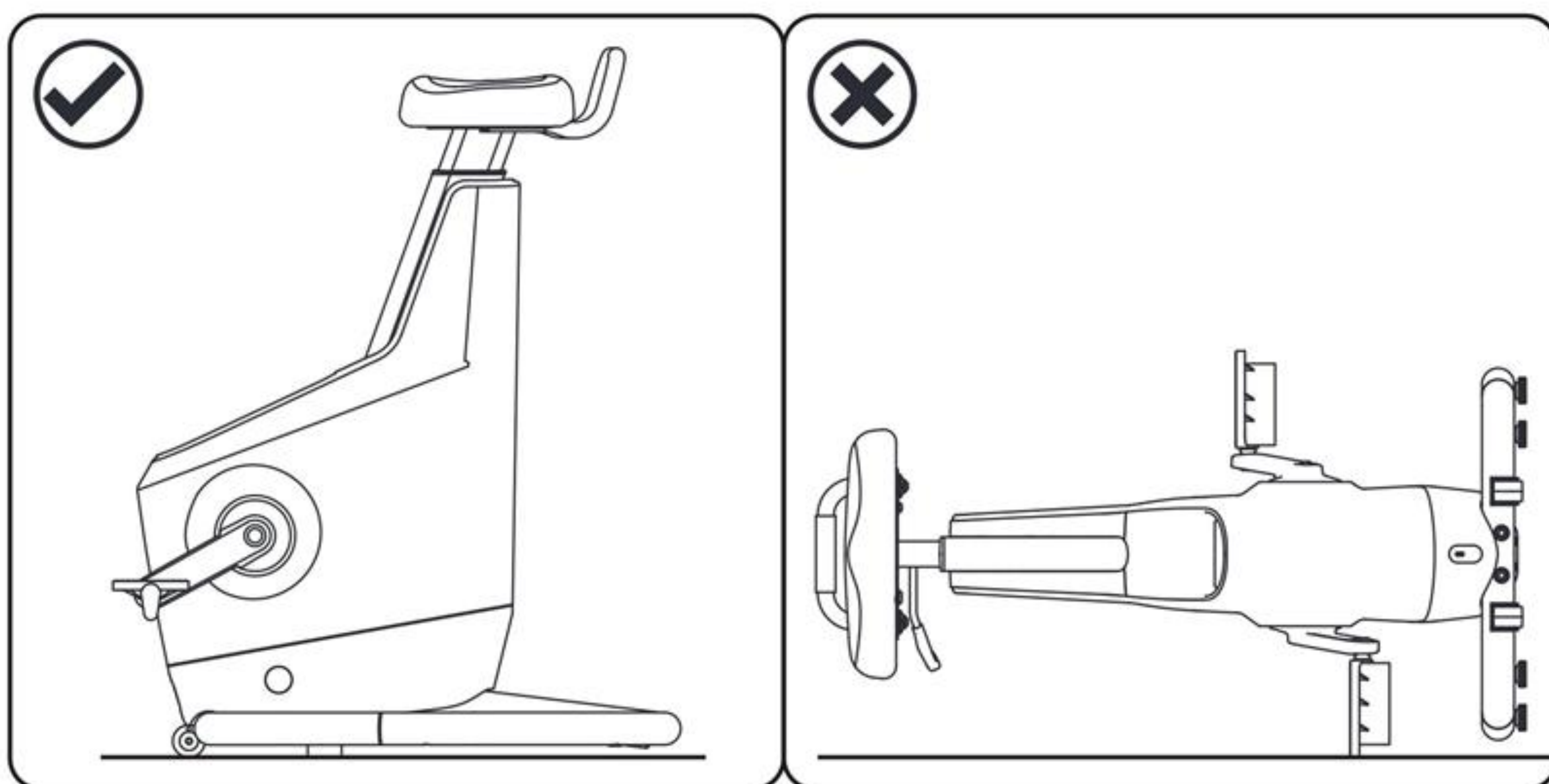

產品維護：

請勿自行嘗試維修本產品，因為打開或拆卸機殼可能會使您暴露於危險電壓或其他風險。如需任何維護服務，請聯絡合格的維修技術人員。

如遇下列情況，請尋求專業協助：

- 若有任何液體潑灑於產品上。
- 若產品暴露於雨水或水中。
- 若產品掉落或機殼受損。
- 若產品出現明顯性能異常，需進行維修。
- 若依照操作說明後產品仍無法正常運作。

電池維護：

請勿嘗試更換內建充電電池。電池必須由授權服務中心更換。請依照產品說明為電池充電。

若您計劃長時間存放本裝置，請將其置於陰涼、乾燥且通風良好的場所，並符合以下條件：

一個月： -20°C 至 50°C (-4°F 至 122°F)；濕度 ≤ 80%

三個月： -20°C 至 45°C (-4°F 至 113°F)；濕度 ≤ 80%

一年： -20°C 至 25°C (-4°F 至 77°F)；濕度 ≤ 75%

為了減少自放電並保存電池內儲存的能量，建議避免陽光直射、高溫及高濕環境。

請勿長時間將產品電池完全放電閒置。這可能導致電池變形或損壞。建議每六個月檢查並將電池充電至約 50% 容量。

電池操作溫度範圍：5 至 40°C (41°F 至 104°F)。

報廢桌下健騎車前，必須先將電池取出。



警告

不當處理電池可能導致爆炸。請勿拆解電池或將其投入火中。

請勿使電池短路、壓碎、刺穿或以其他方式損壞其外部接點。



處理本電子設備時，請勿將其視為一般家庭廢棄物。為減少污染並確保全球環境的保護，請回收本產品。有關廢棄電氣與電子設備 (WEEE) 法規的更多資訊，請造訪 <https://www.lifespan.com.tw/>。

維護與提示

產品保固

有限保固範圍：

- 1.1 本保固說明（以下簡稱「保固說明」）為消費者（以下簡稱「消費者」或「您」）針對 LifeSpan 產品提供特定權利與救濟。請仔細閱讀本文件，若您根據保固說明提出任何主張或申請，將視為您已理解並接受其內容。您可能擁有與供應商購買產品時所獲得的權利與救濟，該等權利獨立於 LifeSpan，且 LifeSpan 不限制此類權利。

本保固說明不排除、限制或暫停消費者依適用法律所享有的任何法定權利。

- 1.2 除非保固說明另有規定，LifeSpan 保證在保固說明所載之保固期間內，產品及其原始零件與組件於正常使用情況下，將不會有材料及／或工藝上的瑕疵。

當產品的外箱或安全封條受損時，您應拒絕收貨並通知您購買產品的供應商。若您接受外箱或安全封條受損的產品，即表示該產品不受保固說明保障，但這不限制或排除您可能擁有的其他法律權利。

- 1.3 若您依據保固說明提出任何索賠或申請，LifeSpan 有權選擇使用全新或原廠翻新零件來修理或更換任何有瑕疵的產品或零件。若 LifeSpan 選擇使用原廠翻新零件或產品，其性能特性將與全新產品相同。根據保固說明所更換的所有零件及產品，均歸 LifeSpan 所有。

- 1.4 產品保固期自消費者首次購買產品之日（「購買日期」）起算。如消費者無法提供產品原始購買發票，則產品保固期將自產品序號所對應之製造日期起算。

- 1.5 保固服務將以申請服務之國家／地區的主要語言提供。涉及系統語言層面的保固維修服務（如軟體、使用者介面）可能無法以申請服務之國家／地區所使用的其他語言提供。

保固除外條款：

LifeSpan 不保證本產品可無中斷或無錯誤地運作。於保固期間內所提供的任何技術或其他支援，例如有關操作方法及產品相關設定與資訊的電話諮詢，無需出示任何服務手冊。本保固服務僅涵蓋於保固期間內且在正常使用條件下發生之故障或異常。

2.1 除外事項：

保固說明不適用於：

2.1.1 任何非 LifeSpan 製造或非經 LifeSpan 授權經銷商銷售之產品。

2.1.2 因下列原因造成損壞或缺陷之任何產品：

2.1.2.1 將產品用於非其正常預期用途，包括但不限於違反產品隨附之快速入門指南（QSG）使用產品，或因誤用或其他人為因素造成之損壞或異常。

2.1.2.2 對產品進行改裝，包括使用非 LifeSpan 製造及／或銷售之零件。

2.1.2.3 由 LifeSpan 或非經授權之 LifeSpan 服務提供者以外之人員所提供之任何維修或修理服務。

2.1.2.4 將產品運送至 LifeSpan 或授權 LifeSpan 服務提供者時之不當運輸或包裝，或第三方不當安裝產品。

2.1.2.5 不當充電、儲存或操作，包括但不限於違反使用者產品手冊、超過規定之身高、體重及年齡限制、於樓梯、牆面及路緣使用，或任何極限運動或表演用途。

2.1.2.6 意外、碰撞、跨越障礙、競速、火災、浸入水中、高壓水噴灑、凍結、地震、跌落、嚴重氧化或化學溶劑腐蝕。

2.1.2.7 害蟲侵擾，例如老鼠、蟑螂、螞蟻、壁虎等。

維護與提示

2.1.3 任何資料、軟體、程式或任何可移除儲存裝置的遺失或損壞。您有責任保存（備份）任何資料、軟體、程式或可移除儲存裝置。請注意，LifeSpan 可能會選擇以同等品質的翻新產品更換保固範圍內的產品；因此，原產品上儲存的任何資料可能會永久無法恢復。

2.1.4 於產品正常使用過程中需定期更換的消耗性零件。

2.1.5 產品或其零件的自然耗損。

2.1.6 安裝後因更換產品位置或移動而導致的故障或損壞。

2.2 保固限制與免責聲明：

2.2.1 您瞭解並同意，LifeSpan 對產品的保固責任僅限於保固說明中所述，但本條款不排除或限制 LifeSpan 對以下事項的責任：(i) 因 LifeSpan 疏忽導致的死亡或人身傷害；(ii) 欺詐或虛假陳述；(iii) 根據法律無法限制或排除的責任。

如何申請保固服務：

3.1 請造訪 <https://www.lifespan.com.tw/> 以獲得維修服務支援。在某些國家，您可能需要出示其他相關文件，例如購買證明或進口證明。

3.2 在送修產品前，請確保所有資料已完整備份，並移除儲存在本產品上的任何個人、機密或專有資訊。LifeSpan 不保證產品維修後能保留任何資料、軟體或已安裝的程式，亦不負責恢復該等資料、軟體或程式。您應自行承擔資料、軟體或程式的永久遺失、損壞或誤用之風險。

3.3 請使用原廠包裝材料包裝產品。原廠包裝袋可於運送過程中為產品提供更佳保護。
若產品包裝不當，LifeSpan 對運送過程中發生的任何損壞不承擔責任。

3.4 除非於保固說明中明確規定，您不應依賴任何其他陳述、保證或聲明。LifeSpan 未授權任何第三方，包括 LifeSpan 經銷商、代理商或員工，修改保固說明內容。

有關維修服務中心資訊，請參閱網站：

<https://www.lifespan.com.tw/>

保固條款：

4.1 本產品保固期限為整機1年／電池1年。

4.2 自銷售日起於保固期內，若於正常使用下發生故障，LifeSpan將免費為本產品提供維修或更換服務。

4.3 若超過保固期限，仍可提供維修服務，但將為付費保固，價格依不同零件而異。

4.4 所附贈品不在保固範圍內。

4.5 請妥善保存原始購買發票，發票日期將作為保固期起始日。發票上須清楚註明產品名稱、型號及日期。

4.6 如需退換貨，請持原購買憑證聯繫原銷售通路或平臺。

送修前注意事項：

5.1 如需支援，請寄信至 support@lifespan.com.tw。若線上客服人員確認為硬體問題，我們將安排檢測與維修。

5.2 LifeSpan 保留以書面或於網站上修改、說明及解釋上述產品保固說明之權利。

如需相關更新，請造訪 LifeSpan 官方網站：<https://www.lifespan.com.tw/>





LifeSpan Ampera 桌下健騎機

LifeSpan

電話：(04) 3700-7789

support@lifespan.com.tw

www.Lifespan.com.tw

Ampera 桌下健騎機專利申請中

Version 1.1