



Life's short. Live longer.

## Omni-Hub 控制面板

SC130 型號使用手冊

## 恭喜您選擇 LifeSpan Workplace™ 系列產品！

本系列產品讓您在工作時也能輕鬆運動，將活動融入原本靜態的生活，兼顧效率與健康。

現代人平均每週工作五天，每天久坐長達十一個小時，且每日消耗的熱量也較數十年前減少。長時間靜坐會降低新陳代謝、減少熱量消耗，並增加罹患心血管疾病與糖尿病的風險。

無論您是想在起居室增添運動設備、更換家中升降桌，或是在辦公室打造健康工作空間，LifeSpan Workplace™ 產品都是讓您擺脫久坐生活的好選擇。

在組裝或使用本產品前，請務必詳閱本手冊。

本手冊包含重要的安全注意事項、產品維護方式、組裝步驟以及正確操作說明等資訊。

如果您需要聯繫 LifeSpan 客戶服務，請致電 (04)3700-7789。

除非在產品保固條款範圍內，LifeSpan 及其代表不對因本手冊資訊所造成的任何損害或傷害承擔責任。

## 歡迎

### 快速上手.....6

產品保固

### 搭配您現有的升降桌使用 .....8

硬體配備

安裝安全鎖

健走機與升降桌設定教學

C3DT健身車與升降桌設定教學

按鈕功能說明

產品規格

### 健走機/C3DT健身車操作說明 .....18

快速啟動

初始設定模式

<b>搭配您的 LifeSpan 電動升降桌使用.....</b>	<b>21</b>
<b>LifeSpan 升降桌的附加功能.....</b>	<b>22</b>
控制面板升降桌功能	
預設桌面高度	
安裝升降桌高度調整線	
<b>健走機/C3DT健身車升降桌操作說明.....</b>	<b>26</b>
快速啟動	
初始設定模式	
<b>LifeSpan 升降桌規格.....</b>	<b>28</b>
預設升降桌高度調整	
<b>自訂設定.....</b>	<b>30</b>
<b>健走機升降桌故障排除.....</b>	<b>32</b>
<b>C3DT健身車升降桌故障排除.....</b>	<b>34</b>

# 快速入門

## 產品保固

您的 LifeSpan 健走機/C3DT 健身車升降桌享有在台灣地區有效的有限保固。若您位於其他地區，請洽詢當地的 LifeSpan 授權經銷商。

整機	1年
----	----

LifeSpan 保證其製造的設備在正常使用與維護下，材料和工藝上不會出現瑕疵。上述保固期限以購買日期為準。在保固期限內，LifeSpan 將更換瑕疵零件。

於保固期內，針對所有非客戶自行組裝或更換之零件，我們將提供免費人工維修服務。

若在上述指定期限內，有任何零件無法正常運作，請致電 **(04)3700-7789** 聯絡客戶服務專員（請注意：部分維修服務應由合格的技術人員執行）。

LifeSpan 保留隨時變更及改良產品的權利，且不需對先前已購買的產品負擔任何相似變更之義務。為確保您的產品享有完整的產品保固，以及 LifeSpan 產品安全有效率的運作，請務必使用原廠授權零件。若使用非 LifeSpan 提供的零件，產品保固將立即失效。

## 保固除外條款及限制：

- 本保固不適用於因疏忽、誤用、不當組裝或維護、意外或天災所造成的任何缺陷。
- 本保固不適用於油漆或塑膠變色。
- LifeSpan 對於任何附帶或間接損害不負責任。
- 本保固不得由原始擁有者轉讓。

# 搭配您現有的升降桌

## 硬體配備

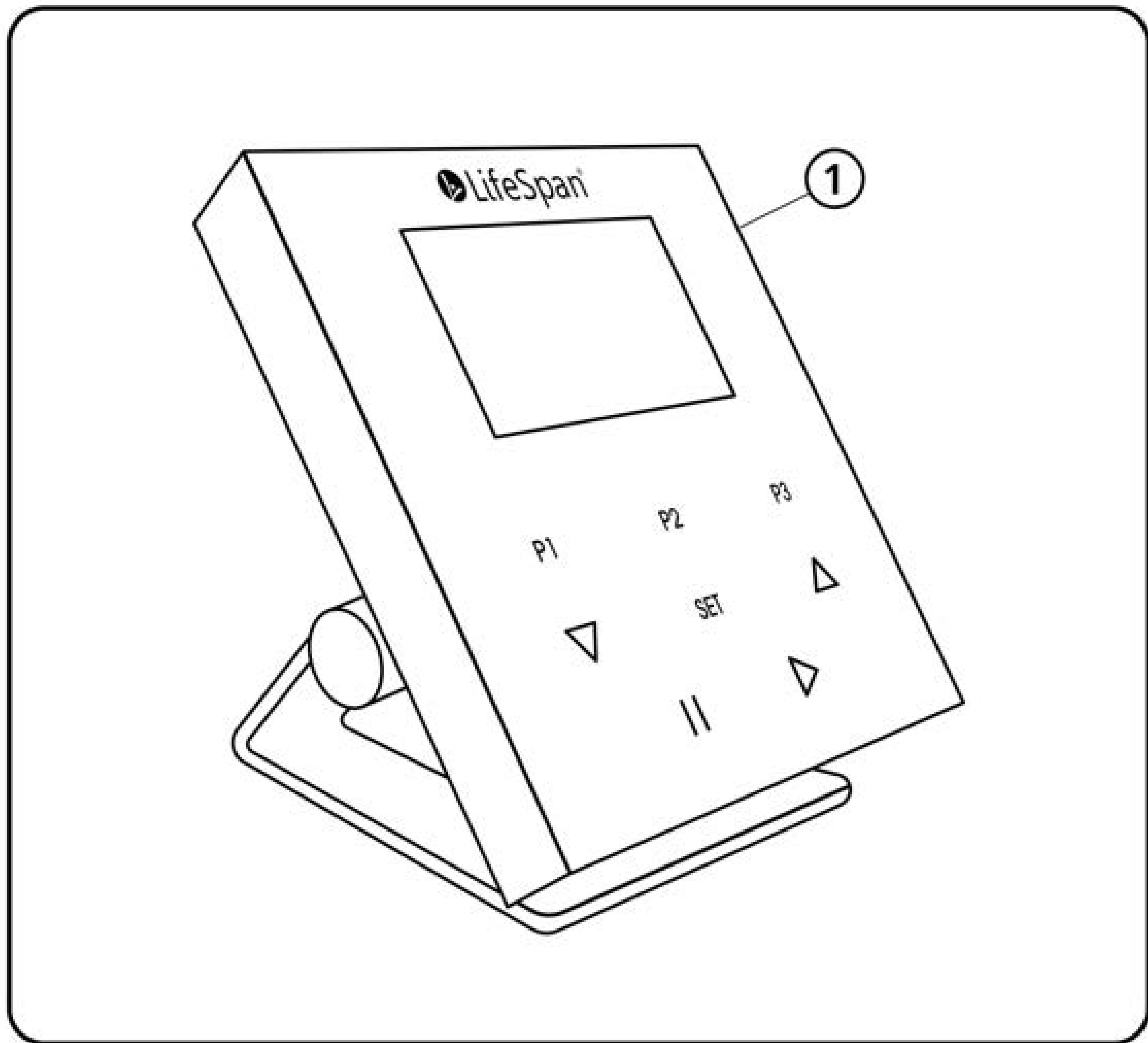

## 搭配您現有的升降桌

項目編號	數量	零件說明
1	1	Omni-Hub 控制面板
2	2	#6 x 1/2" 十字螺絲
3	1	雙面膠
4	1	安全鑰匙與線組
5	3	束線扣
6	1	魔鬼氈綁帶
7	1	9 Pin數據線
8	1	升降桌高度調整線

#6 x 1/2"  
螺絲 x2

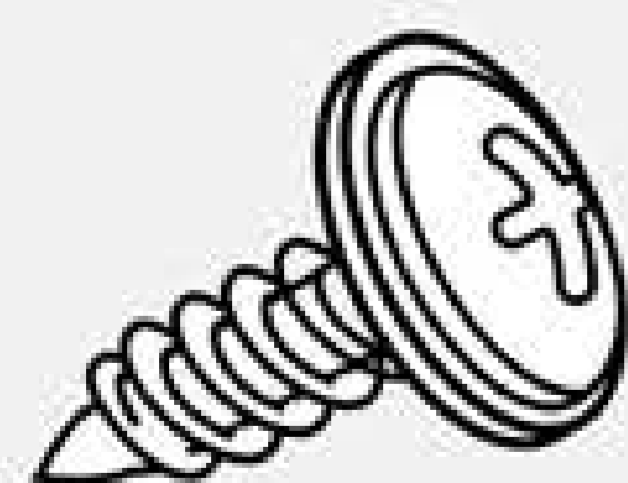

雙面膠



安全  
鑰匙

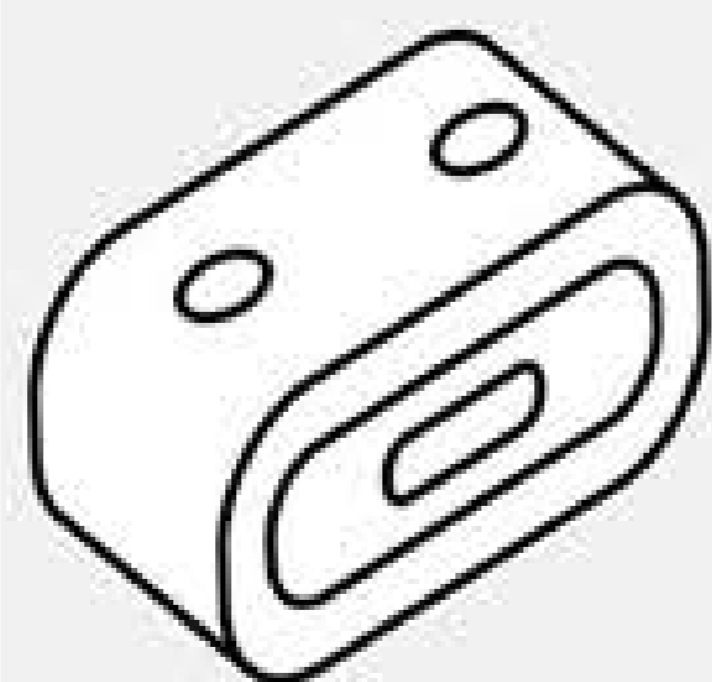

束線帶  
(x3)



魔鬼氈  
綁帶

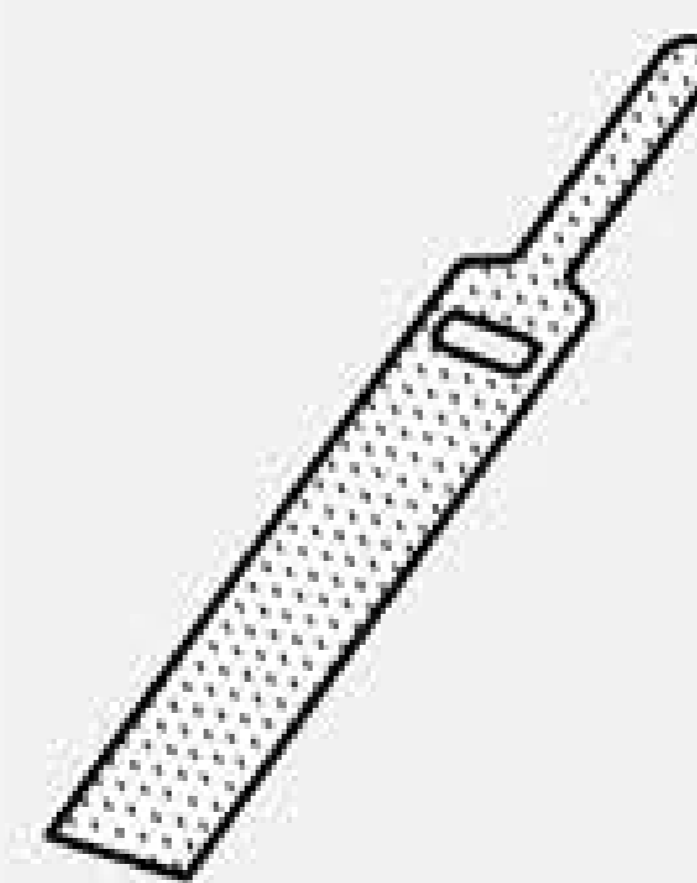

9 Pin  
數據線



升降桌高  
度調整線

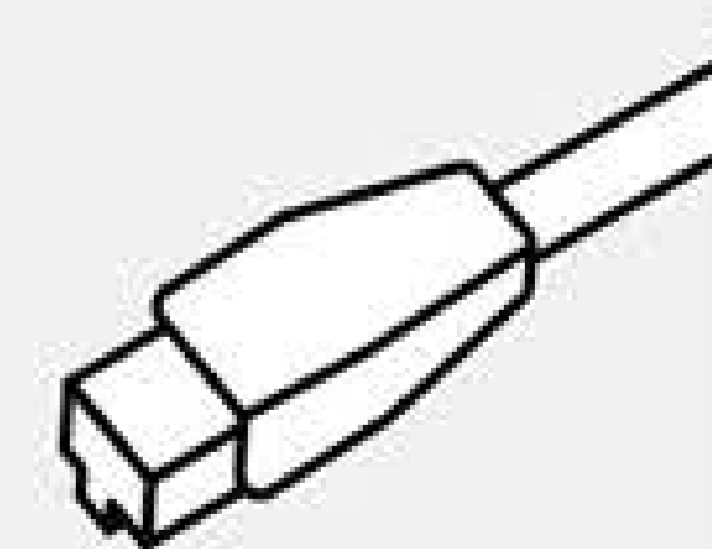

## 搭配您現有的升降桌

### 安裝安全鑰匙

- A. 取得安全鑰匙(4)，並將雙面膠(3)黏貼於安全鑰匙欲貼合升降桌面那一側。將其置於辦公桌前方預計使用健走機或C3DT健身車的位置，並固定。
- B. 使用兩根 #6 x 1/2" 十字螺絲 (2) 將其固定於升降桌上。
- C. 將安全鑰匙的線組置於升降桌中央，並使用束線扣 (5) 固定。您也可使用魔鬼氈束帶 (6) 協助捆紮及整理您的纜線。
- D. 請檢查安全鎖組的線組末端是否已插入控制面板背面。

# 搭配您現有的升降桌

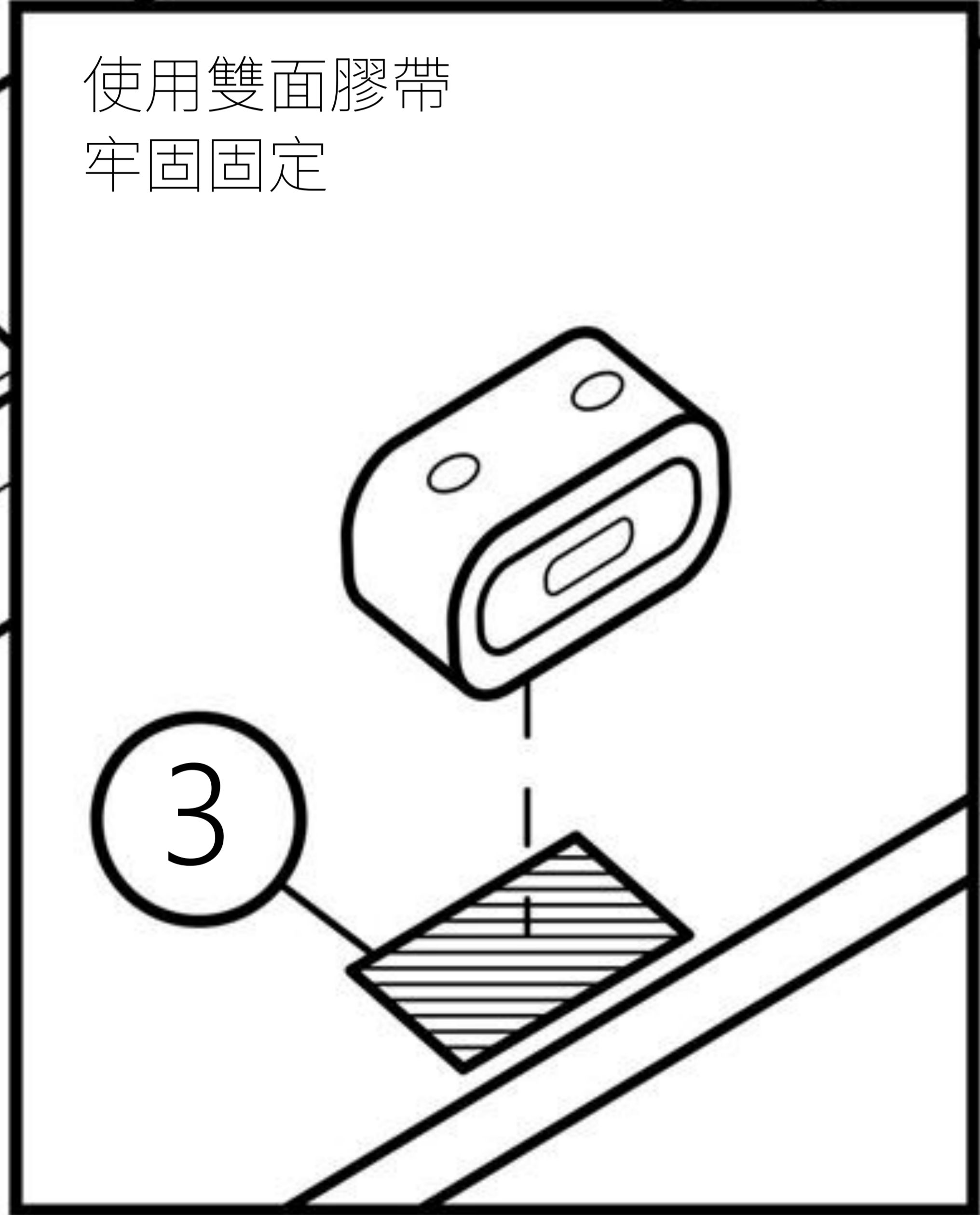
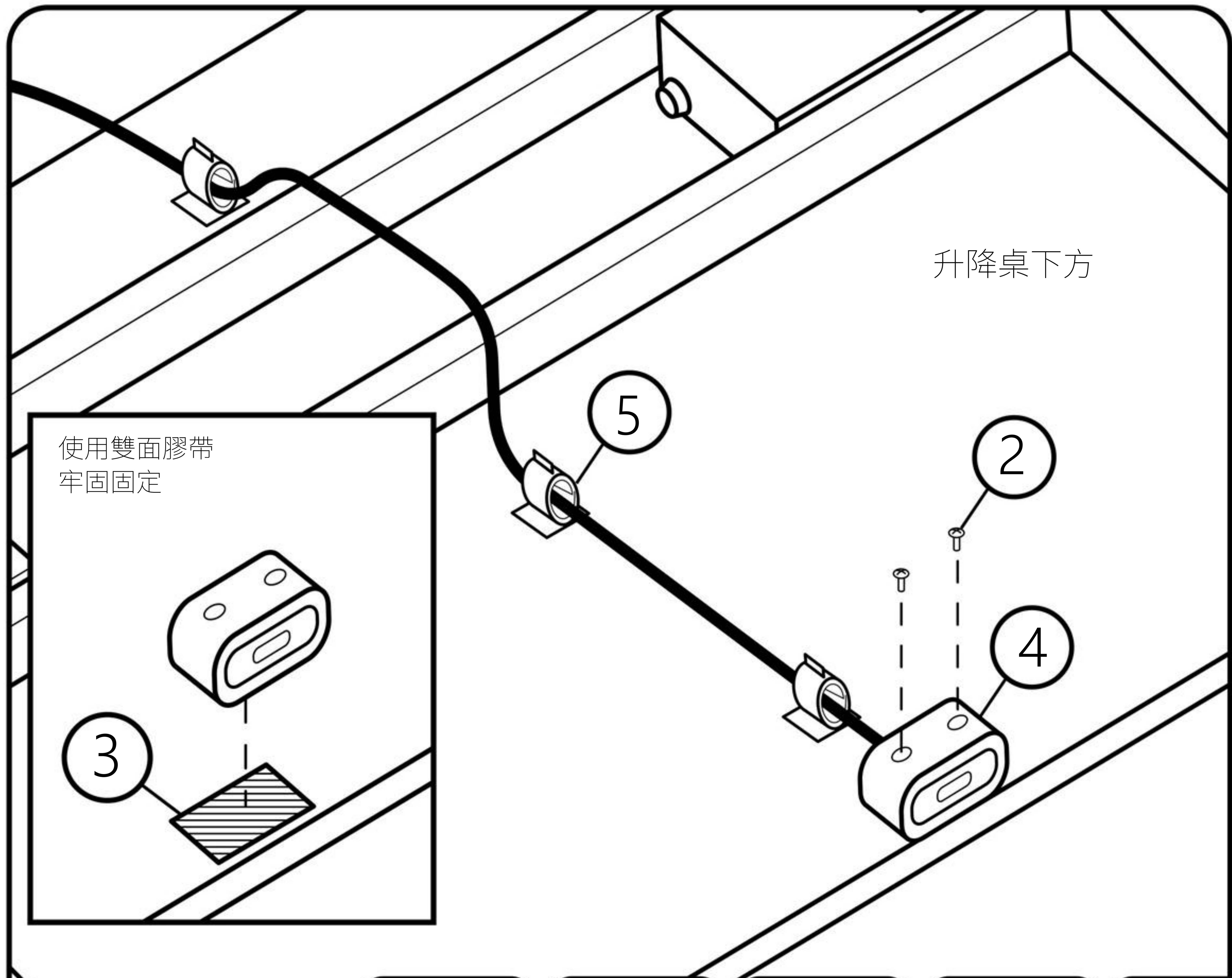

#6 x 1/2"  
螺絲 x2

雙面膠帶

安全  
鑰匙

束線扣  
(x3)

魔鬼氈  
綁帶

## 搭配您現有的升降桌

### 健走機與升降桌設定教學

- A. 如下圖所示，放置預先組裝完成的健走機。
- B. 抬起健走機後方，並將其向前滾動至升降桌下方。定位後，請站上健走機，檢查雙腳是否過於接近機罩。如有此情形，請將健走機再往升降桌下方移動。

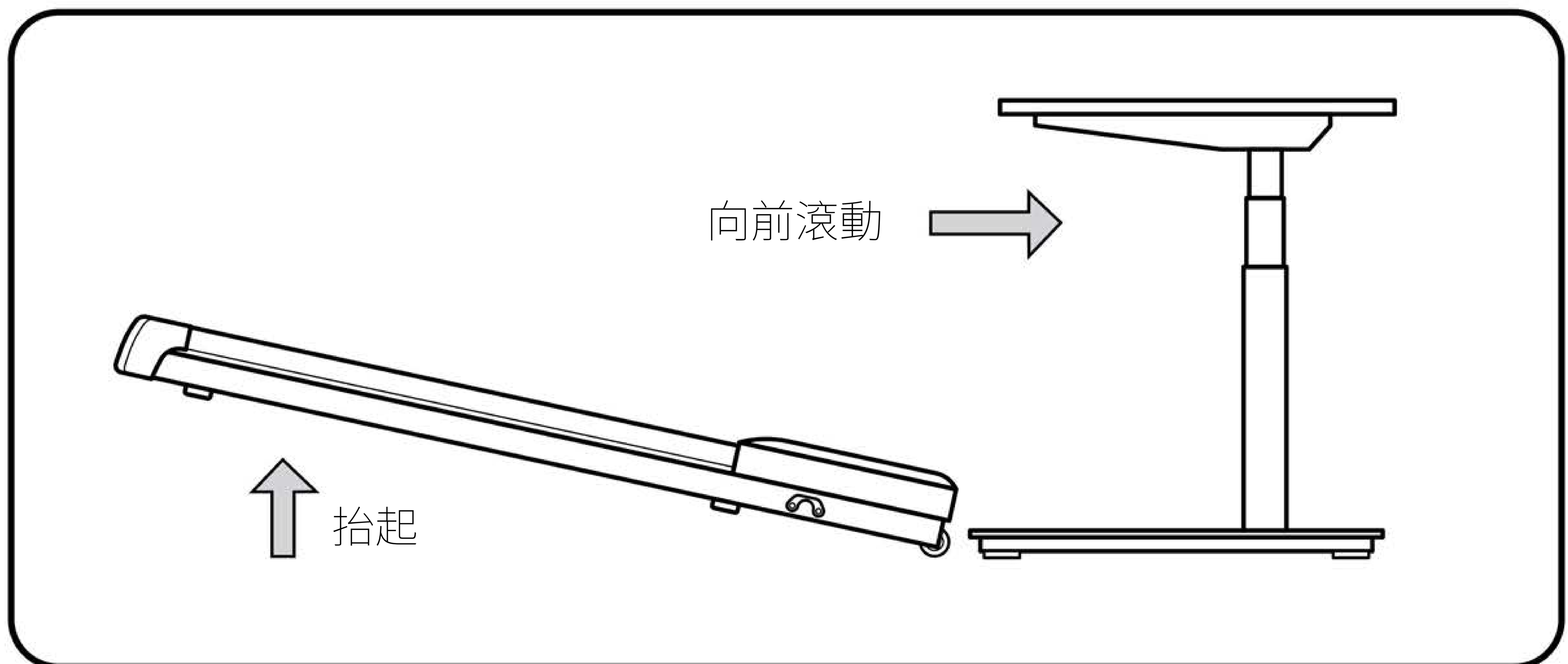

## 搭配您現有的升降桌

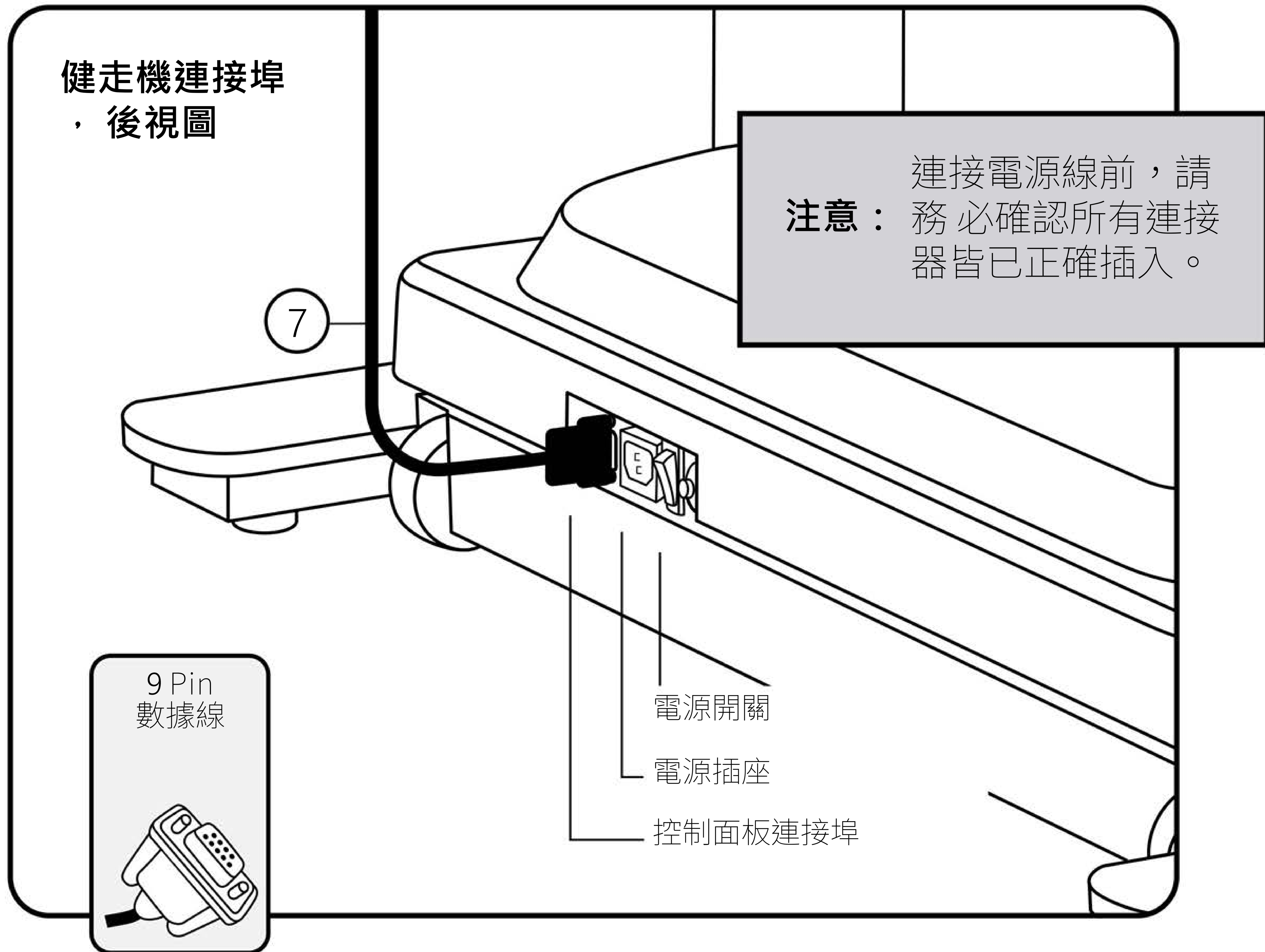

- C. 將 9 Pin數據線(7) 從控制面板連接至健走機控制面板端口，並旋緊旋鈕螺絲。
- D. 將電源線插入健走機的電源插座，再插入牆面插座。
- E. 開啟健走機電源開關。

## 搭配您現有的升降桌

### C3DT健身車與升降桌設定教學

- A. 請依照下圖所示，擺放預先組裝完成的C3DT健身車。
- B. 將C3DT健身車前端抬起，向前推至升降桌下方至理想位置。

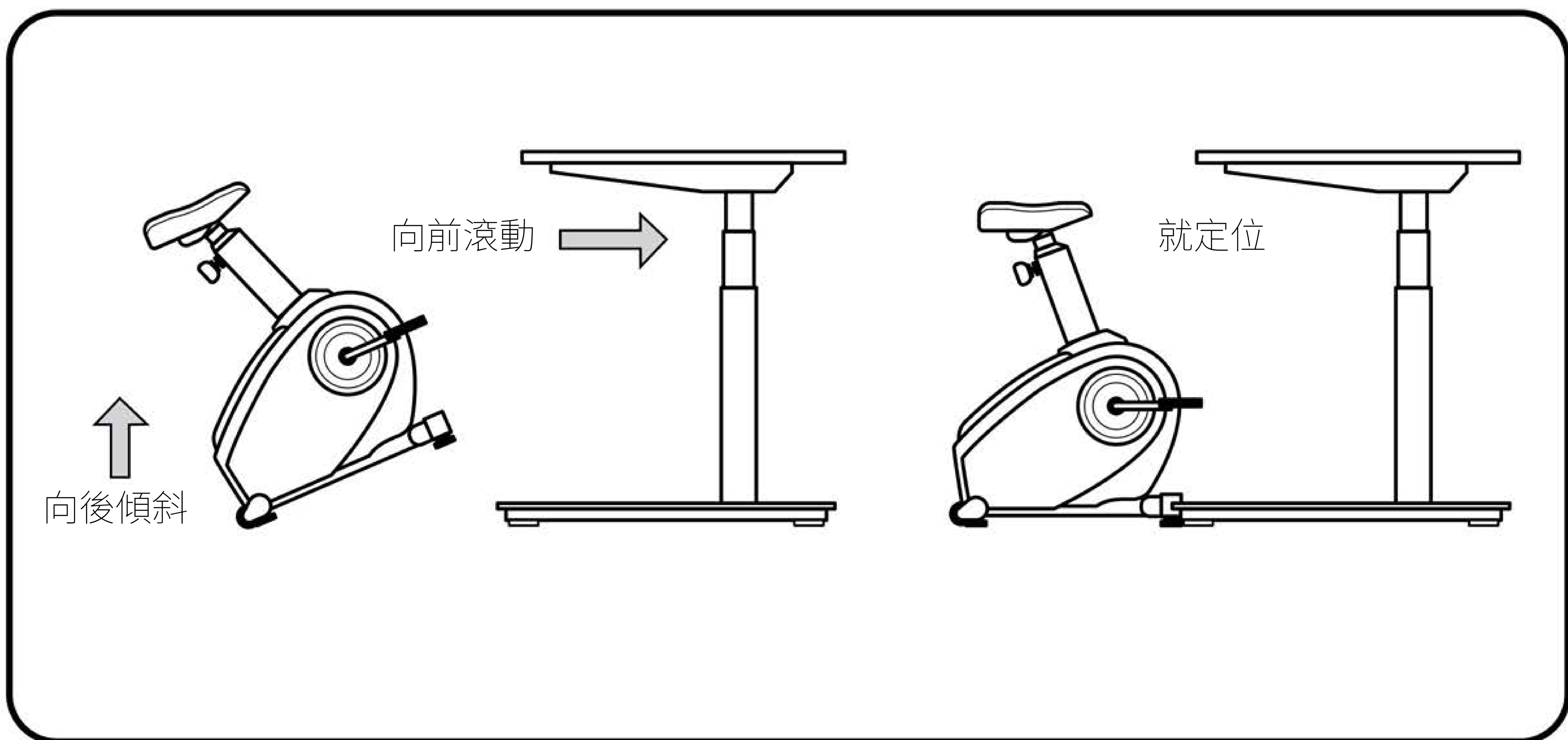

## 搭配您現有的升降桌

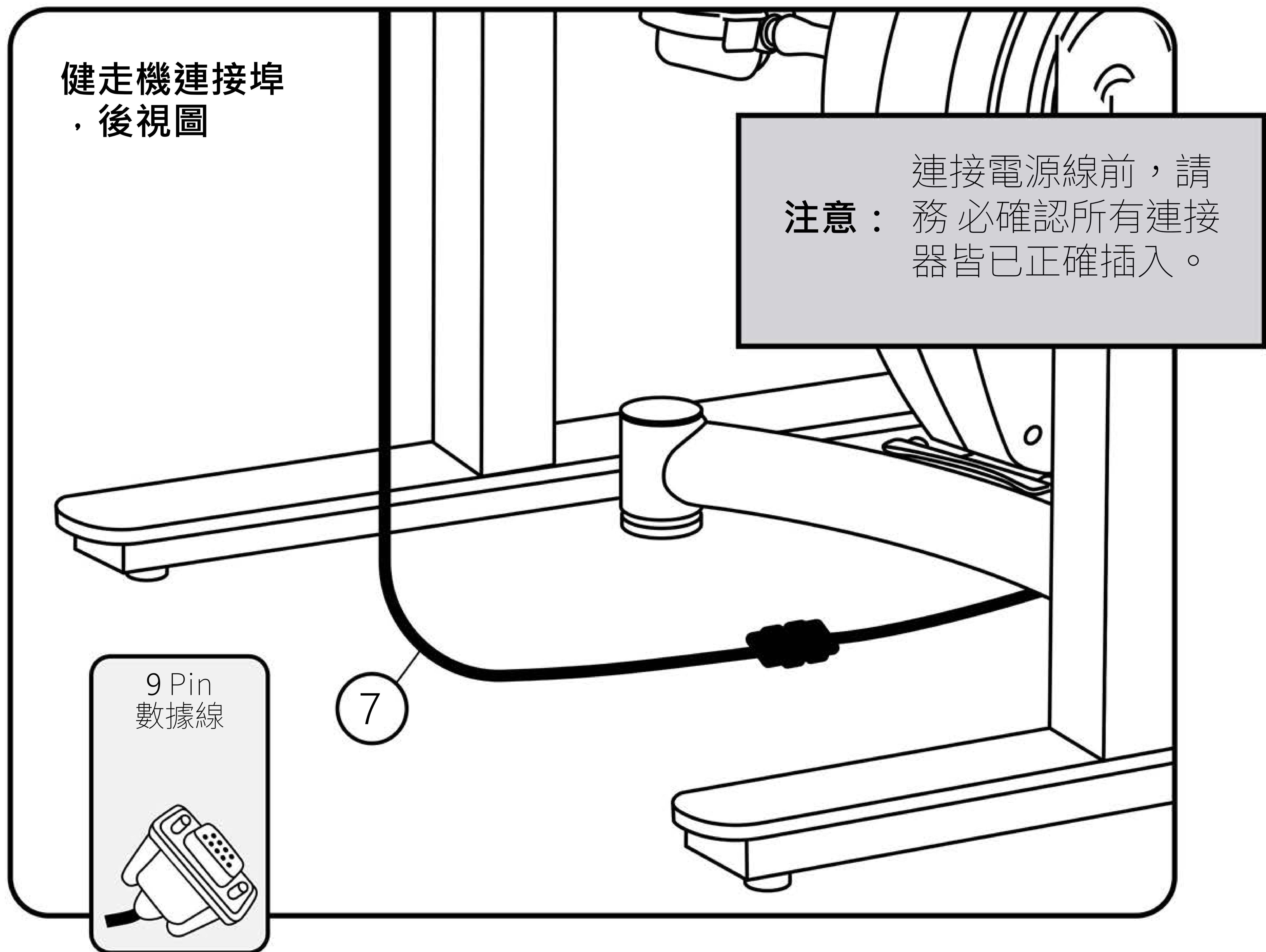

- C. 將 9 Pin數據線(7) 從控制面板連接至C3DT 健身車數據線，並旋緊旋鈕螺絲。
- D. 將C3DT 健身車後方的電源線插入牆面插座。

## 搭配您現有的升降桌

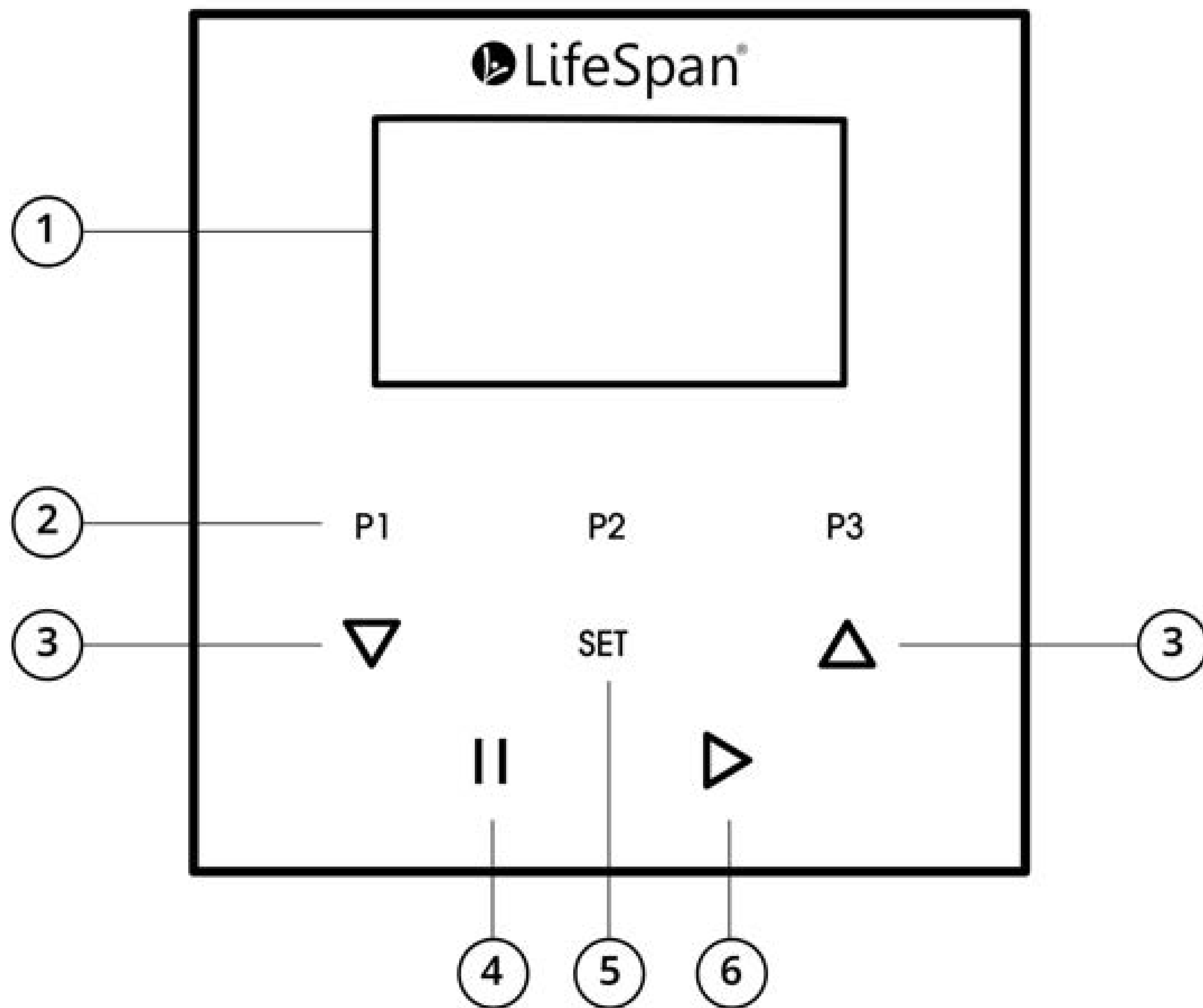

注意：預設速度為6.4 kph（4 mph）。  
可於個人設定中將最高速度更改為 3.2 kph / 2 mph。

## 搭配您現有的升降桌

1. 3.5 吋顯示螢幕
2. 預設按鈕：預設健走機速度。預設速度的預設值為 P1=0.6公里/小時(0.4 英里/小時)、P2=1.9公里/小時(1.2 英里 /小時)，以及 P3=3.2公里/小時(2.0 英里/小時)。
3. 上下箭頭：使用健走機時可增加或減少速度。  
使用C3DT健身車時，則可增加或減少踏板阻力。
4. 暫停/停止鍵：用於暫停/停止健走機，或暫停C3DT健身車程式。  
再次按下時，將顯示您的運動數據摘要畫面。此鍵也可用於返回當前畫面。長按此鍵可關閉控制面板。
5. 設定：輕觸設定鍵可進入個人設定。長按設定鍵可進入初始設定畫面。
6. 啟動鍵：按下可啟動健走機或開始C3DT健身車追蹤。

顯示項目	時間、日期、速度（健走機）/阻力（C3DT健身車）、距離、運動時間、卡路里、步數、速度（C3DT健身車）、摘要
顯示螢幕	3.5 吋 320x480 像素 TFT
藍牙	有
按鍵	速度或阻力預設、增加/減少速度或阻力、暫停/停止、啟動

# 健走機 / C3DT健身車操作

## 快速啟動

- 請確保安全鑰匙已正確安裝。

### **注意：**

若安全鑰匙未正確插入，顯示螢幕將顯示警告圖示。

請確保安全鑰匙已完全插入。

若僅部分插入，顯示螢幕可能不會顯示警告。

- 長按啟動鍵以開啟控制面板螢幕。
- 進入初始設定模式。
- 長按啟動鍵 3 秒以啟動健走機。若使用升降桌C3DT健身車，將開始記錄您的運動數據。
- 使用上下箭頭調整速度或踏板阻力。
- 按下暫停／停止鍵可停止健走機皮帶，並暫停運動程式。
- 按下暫停／停止鍵可結束程式並顯示您的運動摘要。
- 按下暫停／停止鍵可離開運動摘要並進入待機模式。
- 長按暫停／停止鍵以關閉控制面板。

## 初始設定模式

首次開啟控制面板時，您需要設定日曆、時間，以及一些基本的個人身體資訊。

**Year**：請使用上下按鈕選擇年份，然後按下設定鍵。

**Month**：請使用上下按鈕選擇月份，然後按下設定鍵。

**Day**：請使用上下按鈕選擇日期，然後按下設定鍵。

**Time**：請使用上下按鈕選擇時間，然後按下設定鍵。

**Units**：請使用上下按鈕選擇英制或公制，然後按下設定鍵。

**Age**：請使用上下按鈕輸入您的年齡，然後按下設定鍵。

**Weight**：請使用上下按鈕輸入您的體重，然後按下設定鍵。完成後，您將離開初始設定模式，並看到顯示日期與時間的待機畫面。

若您需要變更初始設定中的任何設定，請長按設定鍵。

# 搭配您的 LifeSpan 電動升降桌使用

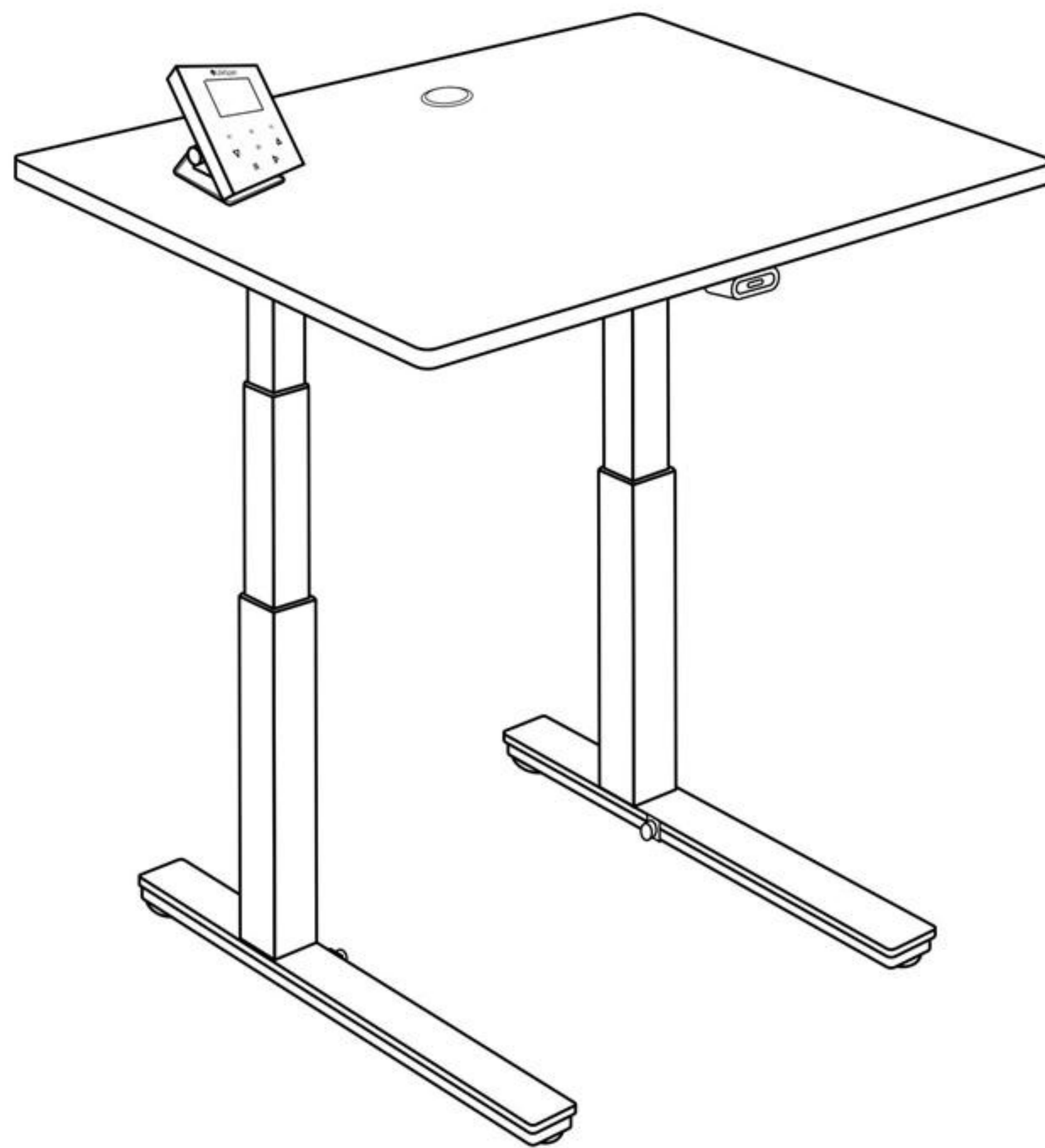

請參閱 SD120 木紋升降桌手冊，以取得組裝及控制面板連接說明。

# LifeSpan 升降桌的其他功能

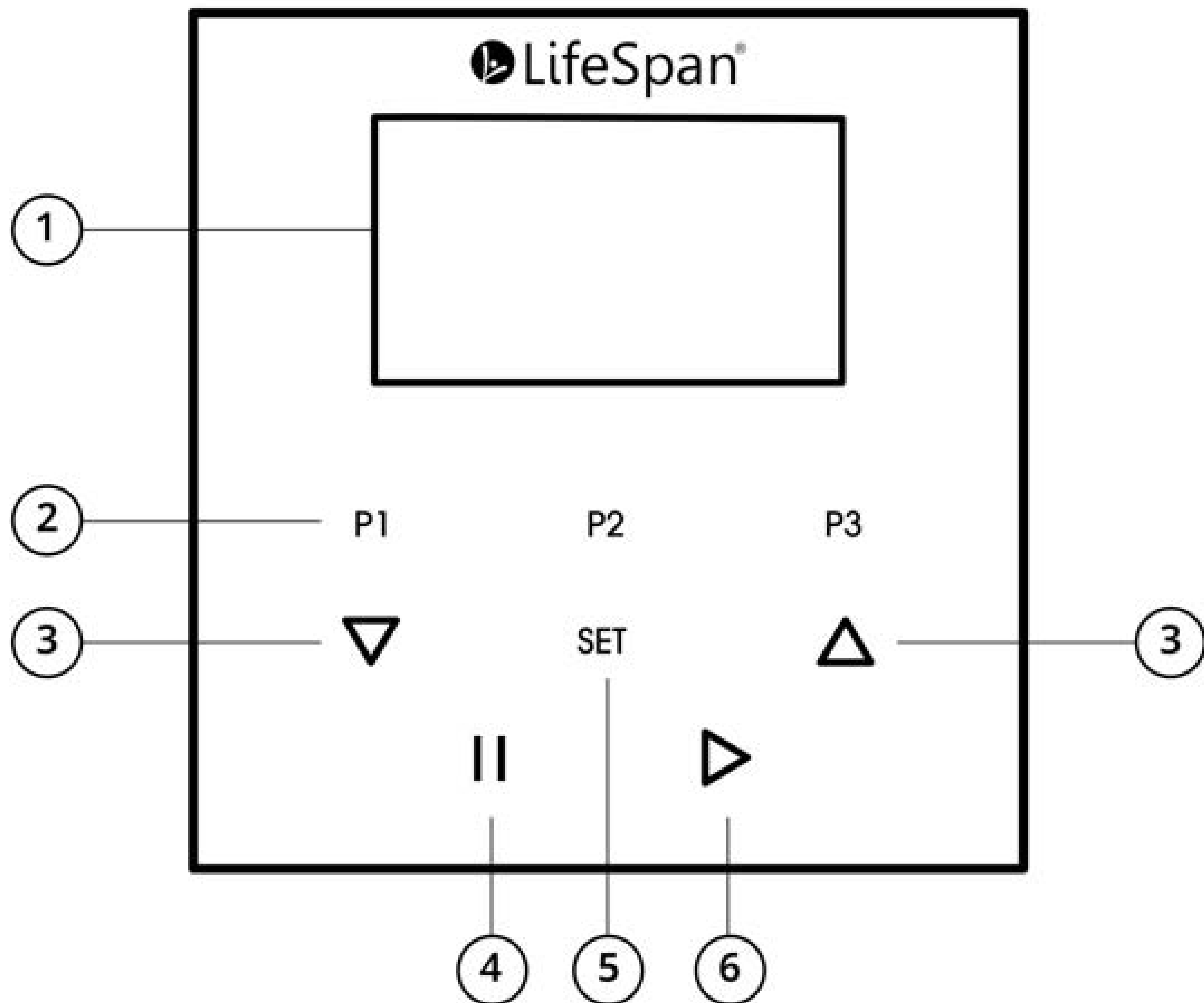

## 控制面板升降桌功能

1. 額外顯示功能包含升降桌高度。
2. 預設按鈕：用於調整桌面高度或預設健走機速度。
3. 上下箭頭：用於調整桌面高度，或於初始設定及個人設定中進行選擇。  
使用健走機時可增加或減少速度。使用C3DT健身車時，可增加或減少踏板阻力。

## 預設桌面高度

若要設定桌面高度預設值，請將控制面板螢幕切換至顯示日期與時間的待機畫面。  
按下暫停／停止鍵可離開當前畫面，並返回待機畫面。

- 請按上下箭頭鍵，將桌面調整至您理想的高度。
- 請長按 P1、P2 或 P3 鍵。螢幕上將顯示訊息，告知高度已成功設定。

## 安裝升降桌高度調整線

- A. 請將桌面高度調整線的一端連接至控制面板背面。
- B. 請將桌面高度調整線的另一端連接至升降桌底部的電子控制盒。

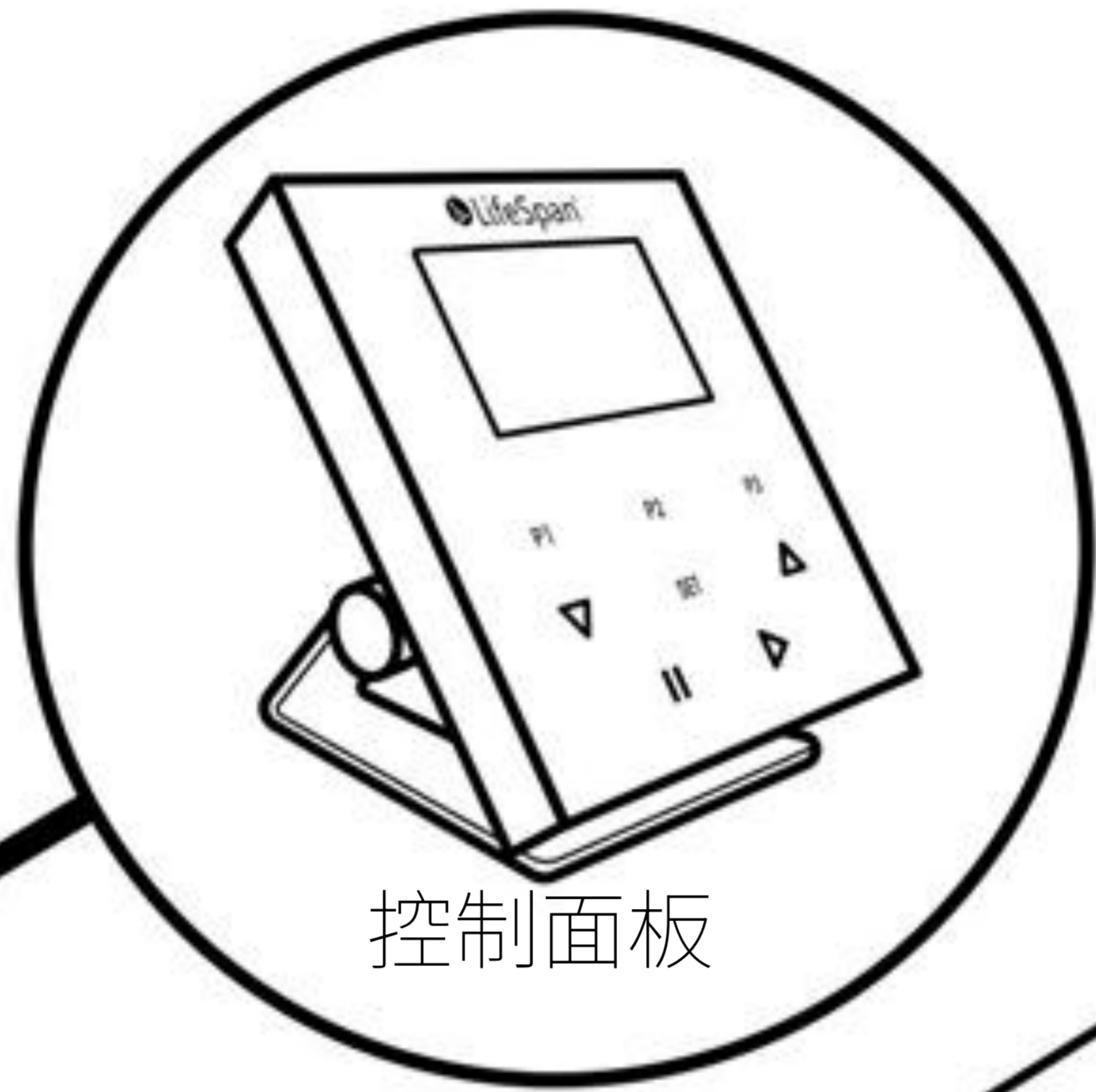
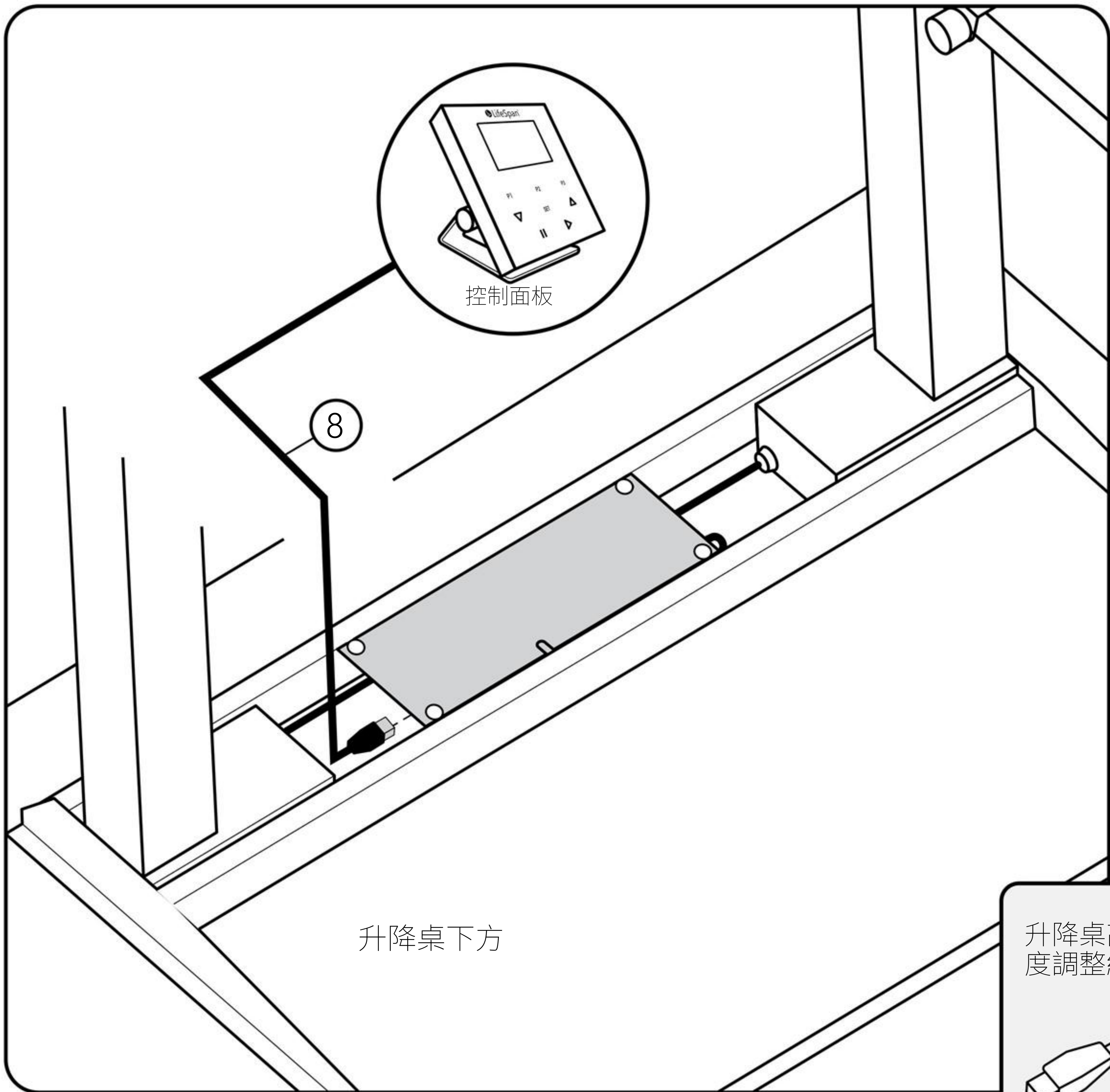

控制面板

8

升降桌下方



升降桌高度調整線

# 健走機 / C3DT健身車升降桌操作

## 快速啟動

- 請確保安全鑰匙已正確安裝。

**注意：** 若安全鑰匙未正確插入，顯示螢幕將顯示警告圖示。請確保安全鑰匙已完全插入。若僅部分插入，顯示螢幕可能不會顯示警告。

- 長按啟動鍵以開啟控制面板螢幕。
- 進入初始設定模式。
- 請按上下箭頭調整升降桌高度。
- 長按啟動鍵 3 秒以啟動健走機。若使用升降桌C3DT健身車，將開始記錄您的運動數據。
- 使用上下箭頭調整速度或踏板阻力。
- 按下暫停／停止鍵可停止健走機皮帶，並暫停運動程式。
- 按下暫停／停止鍵可結束程式並顯示您的運動摘要。
- 按下暫停／停止鍵可離開運動摘要並進入待機模式。
- 長按暫停／停止鍵以關閉控制面板。

## 初始設定模式

首次開啟控制面板時，您需要設定日曆、時間，以及一些基本的個人身體資訊。

**Year**：請使用上下按鈕選擇年份，然後按下設定鍵。

**Month**：請使用上下按鈕選擇月份，然後按下設定鍵。

**Day**：請使用上下按鈕選擇日期，然後按下設定鍵。

**Time**：請使用上下按鈕選擇時間，然後按下設定鍵。

**Units**：請使用上下按鈕選擇英制或公制，然後按下設定鍵。

**Age**：請使用上下按鈕輸入您的年齡，然後按下設定鍵。

**Weight**：請使用上下按鍵輸入您的體重，然後按下設定。

**Height**：請使用上下按鍵輸入您的身高，然後按下設定。

您將離開初始設定模式，並看到待機畫面顯示日期與時間。

若您需要變更初始設定中的任何設定，請長按設定鍵。

# LifeSpan 升降桌規格

## 控制面板規格

顯示項目	時間、日期、速度（健走機）／阻力（C3DT健身車）、距離、運動時間、卡路里、步數、速度（C3DT健身車）、摘要
顯示螢幕	3.5 吋 320x480 像素 TFT
藍牙	有
按鍵	桌面高度預設、高度升降、速度或阻力預設、速度或阻力增加／減少，暫停／停止、啟動

## 升降桌規格

速度範圍	0.6 - 6.4 kph 0.4 - 4.0 mph	
尺寸	兩種可選尺寸：	38 吋寬 x 29 吋深 (96.52 公分寬 x 73.66 公分深) 48 吋寬 x 29 吋深 (120.65 公分寬 x 73.66 公分深)
桌面高度調整範圍	約 71 公分至 128 公分 約 28 吋至 50 吋	
適用使用者身高範圍	120 - 220 公分 3'9" - 7'2"	
高度調整方式	電動	
桌面材質	高密度複合板或竹材	
桌面表面	耐用層壓板或竹材	
升降桌最大承重	100 公斤(220 磅)	
升降桌升降速度	上升 4.3 公分/秒，下降 3.8 公分/秒 上升 1.7 吋/秒，下降 1.9 吋/秒	
升降桌高度記憶	3 組預設	

## 自訂設定

- 輕觸設定鍵以進入設定模式。
- 按上下箭頭以選取您的選項。
- 按設定鍵可捲動至下一項。
- 按暫停／停止鍵以離開設定模式。

**Intelli-Guard** — 智能安全機制開啟／關閉。（僅限健走機）

**Buzzer**— 關閉每次按鍵時健走機的正常提示音。

**Speed Resume**— 控制暫停後，健走機是否恢復至最近的步行速度，或重設為 0.6 kph(0.4 mph)。  
若開啟，速度將重設為 0.6 kph(0.4 mph)。（僅限健走機）

**Speed Limit**— 健走機的最高速度。

**Adj. Desk**— 預設的 Present 設定允許調整升降桌高度。None 設定會保持升降桌於目前高度，並防止其被調整。

**BT ID No.**— 您可以更改控制面板藍牙識別碼的最後兩位數字。若同一空間內有兩臺或以上 SC130 控制面板且 BT ID 編號相同，您可將其中一臺的編號更改為不同數字。可選編號範圍為 00-99。

**Sleep Mode**— 設定控制面板／健走機進入睡眠狀態前的分鐘數。可設定範圍為 0 - 99 分鐘。

## 自訂設定

Preset— P1、P2 及 P3 預設按鈕可設定為升降桌高度或速度。

預設升降桌高度可設定為任意等級。預設健走機速度無法更改。預設速度的預設值為 P1=0.6公里/小時(0.4 英里/小時)、P2=1.9公里/小時(1.2 英里/小時)，以及 P3=3.2 公里/小時(2.0 英里/小時)。

### 設定顯示

Setting	Choice 1 (Default)	Choice 2
Intelli-Guard	ON	OFF
Buzzer:	ON	OFF
Speed Resume:	ON	OFF
Speed Limit (mi/h):	4.0	2.0
Adj. Desk:	Present	None
BT ID No.	LifeSpan-TM-2100	
Sleep Mode:	10	
Preset	Height	Speed

## 健走機升降桌故障排除

LifeSpan 健走機升降桌經過精心設計與製造，確保可靠且易於使用。然而，若您遇到問題，以下故障排除步驟或許能協助您找出原因。

### **問題：控制面板運作異常或無法亮起。**

解決方法：請確認健走機升降桌已正確插上電源。將電源開關關閉後再重新開啟，並確保安全鑰匙已正確插入。請確認健走機前方及桌面下方的連接器均已完全插好。如問題仍然存在，請聯絡 LifeSpan 客戶服務。

### **問題：健走機馬達運作吃力，或使用數分鐘後出現 E1。**

解決方法：塗抹在健走機平台與跑帶上的矽油潤滑劑已逐漸耗損，跑帶需要重新使用 100% 矽油（非噴霧型）進行潤滑。可在 [www.LifeSpan.com.tw](http://www.LifeSpan.com.tw) 購買。

### **問題：健走機在運動過程中自動暫停。**

解決方法：健走機未能偵測到步數。請進入個人設定區（第 29 頁），將 Intelli-Guard 功能關閉。

### **問題：顯示器上出現「UART」。**

解決方法：請將健走機升降桌電源開關關閉，拔除並重新插入第 C 步（第 13 頁）所連接的插頭。請確保旋鈕螺絲已正確鎖緊。重新開啟健走機升降桌電源，並檢查其是否正常運作。

### **問題：顯示器上出現「dc-7」。**

解決方法：請將健走機升降桌電源開關關閉，拔除並重新插入第 C 步（第 13 頁）所連接的插頭。請確保旋鈕螺絲已正確鎖緊。重新開啟健走機升降桌電源，並檢查其是否正常運作。

## 健走機升降桌故障排除

### **問題：升降桌桌面不平整。**

解決方法：請確認底座腳墊已放置於平坦的地面上。請同時長按高度調整按鈕三秒以進行校正，同時按下 ▽△ 調整按鈕三秒。

### **問題：「E32」顯示於螢幕上。**

解決方法：請檢查左、右電動支腳的馬達線是否正確連接至電子控制盒。請參閱第 17 頁。請同時長按高度調整按鈕三秒以進行校正，同時按下 ▽△ 調整按鈕三秒。

### **問題：「桌面 UART 通訊逾時」顯示於螢幕上。**

請依照第 35 頁的指示處理此錯誤訊息。

### **問題：健走機跑帶開始打滑，需要調整張力。**

解決方法：請參閱隨健走機底座附上的使用手冊。

### **問題：健走機跑帶開始偏向左側或右側，需要校正。**

解決方法：請參閱隨健走機底座附上的使用手冊。

如遇其他錯誤代碼，請致電 LifeSpan 客戶支援。

## C3DT健身車升降桌故障排除

本C3DT健身車升降桌經設計與製造，具備可靠性且操作簡便。

然而，若您遇到問題，這些故障排除步驟或許能協助您找出原因。

### **問題：控制面板運作異常或無法亮起。**



解決方法：請確認C3DT健身車已正確插電，並確保C3DT健身車及桌面下方的連接器皆已完全插入。如問題仍然存在，請聯絡 LifeSpan 客戶服務。

### **問題：顯示器上出現「UART」。**

解決方法：請將C3DT健身車升降桌的電源開關關閉，然後拔除並重新插入第15頁步驟C所連接的接頭。請確保旋鈕螺絲已正確鎖緊。

請將C3DT健身車的電源插頭拔除後再重新插上，並檢查設備是否運作正常。

### **問題：「E32」顯示於螢幕上。**

解決方法：請檢查左、右電動支腳的馬達線是否正確連接至電子控制盒。請參閱第 17 頁。請同時長按高度調整按鈕三秒以進行校正，同時按下   調整按鈕三秒。

### **問題：「桌面 UART 通訊逾時」顯示於螢幕上。**

解決方法：請檢查連接至控制面板及桌面馬達控制器的兩條線是否已牢固連接。請進入您的控制面板設定，檢查調整升降桌（Adj. Desk）的設定。若您使用的是 LifeSpan 站立式升降桌，請將此項設為「Present」，而非「None」。若您未搭配 LifeSpan 站立式升降桌使用，請將此項設為「None」。

如遇其他錯誤代碼，請致電 LifeSpan 客戶支援。

## UART 疑難排解

若您的 Omni-Hub 控制面板未連接可調式電動升降桌，**請選擇說明 A**。

若您的 Omni-Hub 控制面板已連接可調式電動升降桌，**請選擇說明 B**。

### 操作說明 A：

問題：「UART」顯示於螢幕上。（適用於未連接任何電動升降桌的 Omni-Hub 控制面板）

注意：以下步驟需要一些學習曲線，大多數人在正確完成前通常需嘗試約四到五次。因此，請您在執行此故障排除程序時多一點耐心。

「UART」錯誤其實是因為控制面板的設定，導致其嘗試尋找連接至電動升降桌的連接線。

為瞭解決此問題，我們只需告訴控制面板停止尋找電動升降桌，該錯誤即可消除。

但在開始之前，請先將健走機正面下方（靠近電源線連接處）的電源開關切換至「關」的位置，將健走機關閉。

之後，請檢查並確認控制面板與健走機之間的連接（第13頁）是否牢固。

確認連接線已固定後，我們即可開始進行設定。

請注意，您需要在限定時間內完成以下步驟

（約 20 至 30 秒內），否則 UART 錯誤會再次出現。若錯誤再次顯示於螢幕上，請使用電源開關將健走機關閉約 10 秒，再重新開啟並重新操作。

1. 將電源開關切換至開啟位置，以啟動健走機。
2. 長按「設定」鍵 1 秒以進入選單。（注意：若您遇到要求輸入日期、時間、體重等資訊的畫面，請快速連續按下「設定」鍵，直到進入選單為止。）
3. 進入選單後，輕按「設定」鍵以循環瀏覽可用選項，找到「Adj Desk」選項後，請使用上下箭頭鍵將其設為「None」。
4. 確認「Adj Desk」選項已設為「None」後，請長按「暫停」鍵（即帶有兩條紅色垂直線的按鈕）1 秒，以儲存設定並離開選單。

注意：請僅按住 1 秒，不要按太久，否則將無法正確儲存。

若操作正確，控制面板將返回主畫面，您即可操作健走機。請按住「播放/啟動」（綠色三角形按鈕）1 秒後放開，即可開始使用。

若您多次嘗試上述步驟後仍有問題，請致電 LifeSpan 客戶支援，我們將竭誠協助您。

### **操作說明 B：**

問題：「UART」顯示於螢幕上。（適用於連接電動升降桌的 Omni-Hub 控制面板）

若您的健走機配有 LifeSpan 可調式電動升降桌，錯誤很可能是由於連接不牢固所造成。

但在開始之前，請先將健走機正面下方（靠近電源線連接處）的電源開關切換至「關」的位置，將健走機關閉。

接著，請檢查並確認控制面板與健走機之間的連接（第 13 頁），以及控制面板與電動升降桌之間的連接（第 24 至 25 頁）皆已牢固連接。

注意：第24至25頁的連接為摩擦式連接，意指設計上需緊密配合，以確保安裝後線材能穩固固定。

因此，您在插入導線時，可能需要稍微搖動線頭，以確保其完全插入並與升降桌馬達控制面板形成穩定的連接。

當您確認所有線材連接皆已牢固後，請使用前方的電源開關重新啟動健走機，檢查錯誤是否已排除。

若您多次嘗試上述步驟後仍有問題，請致電 LifeSpan 客戶支援，我們將竭誠協助您。

# SC130

Omni-Hub 控制面板

---

## LifeSpan

電話：(04) 3700-7789

[support@lifespan.com.tw](mailto:support@lifespan.com.tw)

[www.Lifespan.com.tw](http://www.Lifespan.com.tw)

Version 1.0